

au

Galaxy Z Flip 5G

SCG04

クイックスタートガイド

お問い合わせ先番号

お客様センター

総合案内 (通話料無料)

受付時間 9:00 ~ 20:00 (年中無休)

au携帯電話から | au携帯電話以外/一般電話から

局番なしの157番 | ☎ 0077-7-111

上記の番号がご利用にならない場合、
下記の番号にお電話ください。(無料)

☎ 0120-977-033 (沖縄を除く地域)

☎ 0120-977-699 (沖縄)

盗難・紛失・故障案内 (通話料無料)

受付時間 24時間 (年中無休)

au携帯電話から | au携帯電話以外/一般電話から

局番なしの113番 | ☎ 0077-7-113

上記の番号がご利用にならない場合、
下記の番号にお電話ください。(無料)

☎ 0120-925-314

故障紛失サポートセンター

盗難・紛失・故障 (通話料無料)

受付時間 9:00 ~ 20:00 (年中無休)

au携帯電話/au携帯電話以外/一般電話から

☎ 0120-925-919



⚠ やめましょう、
歩きスマホ。

⚠ キケン!
水ぬれ充電

濡れた状態で充電は、
発熱や発火、液漏れなどの
原因となり大変危険です。



モバイルリサイクルネットワーク
参加店舗のお店のマークにご確認ください。

発売元:KDDI(株)・沖縄セルラー電話(株)

輸入元:SAMSUNG ELECTRONICS JAPAN Co., Ltd.

製造元:Samsung Electronics Co., Ltd.

Code No.:GH68-52793A (Rev.1.0)



(管理用コード)

2020年10月第1版

同梱品一覧

- ・本体(保護フィルム(試供品)貼付済み)
- ・SIM取り出し用ピン(試供品)
- ・AKGチューニングマイク付き高音質イヤホン(USB Type-C™)(試供品)
- ・USB Type-Cケーブル(試供品)
- ・クイックスタートガイド(本書)
- ・ご利用にあたっての注意事項

au ICカード(SIMカード)を取り付ける

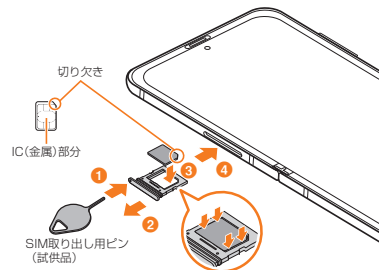

電源を入れる

1 2秒以上長押し



2 画面ロック解除



memo

◎ 通常の方法で電源が切れなくなったり、画面が動かなくなったりした場合は、(サイドキー)/指紋センサーと音量キーの下側を同時に7秒以上長押しして、強制的に再起動してください。

オンラインマニュアル

さまざまな機能の詳しい説明を記載した『オンラインマニュアル』は、右のQRコードをスキャンまたは本製品から以下の操作でご確認できます。



ホーム画面を上または下にフリック
→[Galaxy]→[取扱説明書]

各部の名称

開いた状態

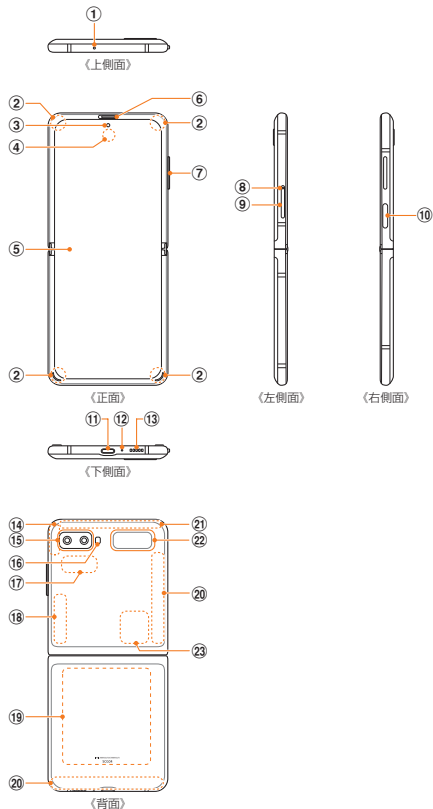

- ① 送話口／マイク(上部)^{*1}
- ② 磁石部^{*2*3}
- ③ フロントカメラ^{*4}
- ④ 近接・照度センサー^{*5}
- ⑤ メインディスプレイ(タッチパネル)^{*4*6*7*8}
- ⑥ 受話口^{*1}
- ⑦ 音量キー
- ⑧ トレイジェクトホール
- ⑨ au ICカードトレイ
- ⑩ | (サイドキー)／指紋センサー
- ⑪ USB Type-C接続端子(外部接続端子)
- ⑫ 送話口／マイク(下部)^{*1}
- ⑬ スピーカー^{*1}
- ⑭ Wi-Fi[®] / Bluetooth[®]アンテナ部^{*9}
- ⑮ リアカメラ^{*4}
- ⑯ フラッシュ／ライト
- ⑰ Wi-Fi[®]アンテナ部^{*9}
- ⑱ 5Gアンテナ部^{*9}
- ⑲ NFC機能の送受信位置／ワイヤレス充電位置
- ⑳ 5G / 4Gアンテナ部^{*9}
- ㉑ 5G / 4G / GPSアンテナ部^{*9}
- ㉒ カバーディスプレイ(タッチパネル)
- ㉓ Bluetooth[®]アンテナ部^{*9}

※1 該当の機能利用中に、指などでふさがないようにご注意ください。また故障の原因となるため、SIM取り出し用ピン(試供品)などを誤って挿さないでください。

※2 本製品には磁石が内蔵されており、植込み型心臓ペースメーカーおよび植込み型除細動器などの医用電気機器の作動に悪影響を及ぼす原因となります。該当の医用電気機器を装着されている場合は、装着部から安全な距離を保って本製品を携行および使用してください。また、ご使用にあたって医師とよく相談してください。

※3 磁気により影響を受ける可能性がある物に近づけないでください。クレジットカード・通帳・入退室カード・駐車券などは、記録内容が消失する場合があります。

- ※4 メインディスプレイの表面、フロントカメラのレンズ、リアカメラのレンズをペンや爪、鋭利な物で押したり、強く押し付けたりしないでください。傷の発生やへこみの原因となります。
- ※5 シールなどでおおわないようにしてください。機能が正常に動作しない場合があります。
- ※6 メインディスプレイには保護フィルム(試供品)が貼付済みです。
- ※7 本製品のメインディスプレイの中央には折り目がありますが、これは本製品における通常の状態です。
- ※8 フィルムやシールのような粘着性のあるものをメインディスプレイに貼り付けしないでください。
- ※9 アンテナは、本体に内蔵されています。アンテナ部付近を手でおうと通話 / 通信品質に影響を及ぼす場合があります。

memo

- ◎ 必ず指定の充電用機器(別売)を使用してください。
- ◎ 電池は本製品に内蔵されています。
- ◎ 本文中で使用している同梱品および携帯電話のイラストはイメージです。実際の製品と異なる場合があります。
- ◎ 本製品を逆方向に閉じないでください。本製品の破損の原因となります。
- ◎ 本製品を閉じた際に異物(カード、小銭、鍵など)を挟まないでください。メインディスプレイの破損の原因となります。
- ◎ 本製品は防水・防塵に対応しておりません。水などをかけたり、砂などの細かい粒子を本製品に入れないでください。

- ・ 本書の内容の最新版は「オンラインマニュアル」またはauホームページに掲載の「取扱説明書 詳細版」をご参照ください。
<https://www.au.com/support/service/mobile/guide/manual/>
- ・ 本製品の最新情報については、以下のホームページをご確認ください。
<https://www.galaxymobile.jp/>
- ・ 本製品のソフトウェアのバージョンアップやサービスの変更・終了等により、本書の記載内容と異なる場合があります。また、本書の内容に関して、将来予告なしに変更することがあります。