

## 取扱説明書（Android 6.0対応版）

# TORQUE® G02

**ごあいさつ**

このたびは、「TORQUE G02(トルク ジェロニ)」(以下、「本製品」もしくは「本体」と表記します)をお買い上げいただき、誠にありがとうございます。ご購入の前に本製品に付属する「設定ガイド」(Android 6.0対応版)「ご利用にあたっての注意事項」(Android 6.0対応版)または「取扱説明書」(Android 6.0対応版)(本書)をお読みいただき、正しくお使いください。本製品に付属する「設定ガイド」(Android 6.0対応版)、「取扱説明書」(Android 6.0対応版)(本書)および「取扱説明書 詳細版」(Android 6.0対応版)は、本製品のOS(バージョンがAndroid 6.0での内容を記載しております)。OS(バージョンがAndroid 5.1)の本製品をお使いの場合は、お使いの本製品に付属する「設定ガイド」【取扱説明書】およびauホームページに掲載の「取扱説明書 詳細版」をご参照ください。  
<http://www.au.kddi.com/support/mobile/guide/manual/>

2016年6月第1版  
KTC448LAXX- 0616S2

大切なデータはコンピュータのハードディスクなどに保存しておくことをおすすめします。万一、登録された情報内容が変化・消失してしまうことがあっても、故障や障害の原因にかかわらず当社としては責任を負いかねますのであらかじめご了承ください。

本製品に登録された連絡先・メール・お気に入りなどの内容は、事故や故障・修理・その他取り扱いはによって変化・消失する場合があります。大切な内容は必ず控えをお取りください。万一内容が変化・消失した場合の損害および逸失利益につきましても、当社では一切の責任を負いかねますので、あらかじめご了承ください。

本製品に保存されたコンテンツデータ(有料・無料を問わない)などは、故障修理などによる交換の際に引き継ぐことはできませんので、あらかじめご了承ください。

本製品はディスプレイに液晶を使用しております。低温時は表示応答速度が遅くなることもありますが、液晶の性質によるもので故障ではありません。常温になれば正常に戻ります。

本製品で使用するディスプレイは、非常に高度な技術で作られています。一部に点灯しないドット(点)や常時点灯するドット(点)が存在する場合があります。これらは故障ではありませんので、あらかじめご了承ください。撮影などした写真・動画データや音楽データは、メール添付の利用などにより個別にパソコンに控えを取っておくことをおすすめします。ただし、著作権保護が設定されているデータなど、上記の手段で控えが取れないものもありますので、あらかじめご了承ください。

通常のゴミと一緒に捨ててください。環境保護と資源の有効利用をはかるため、不要となった本製品の回収をご協力ください。auショップなどで本製品の回収をおこなっております。

※本書で表す(当社)とは、以下の企業を指します。  
 発売元: KDDI(株) 沖縄セルラー電話(株)  
 製造元: 京セラ株式会社

**■ お知らせ**

- 本書の内容の一部、または全部を無断転載することは、禁止されています。
- 本製品の内容に関して、将来予告なしに変更することがあります。
- 本書の内容につきましても万全を期しておりますが、万一、ご不審な点や記載漏れなどお気づきの点がございましたら、ご連絡ください。

- 6 -

## マナーも携帯する

**■ こんな場所では、使用禁止!**

- 自動車や原動機付自転車、自転車などの運転中は、音楽や動画およびテレビを視聴しないでください。自動車・原動機付自転車運転中の携帯電話の使用は法律で禁止されています(自転車運転中の使用も法律などで罰せられる場合があります)。また、歩行中でも周囲の交通に十分ご注意ください。周囲の音が聞こえにくく、表示に気が取られ交通事故の原因となります。特に踏切、駅のホームや横断歩道ではご注意ください。
- 航空機内での使用については制限があるため、各航空会社の指示に従ってください。

**■ 周りの人への配慮も大切**

- 映画館や劇場、美術館、図書館などでは、発信を控えるのはもちろん、着信音や周囲の迷惑にならないように電源を切るか、マナーモードを利用しましょう。
- 街中では、進行の邪魔にならない場所を使いましょう。
- 携帯電話の画面を見ながらの歩行は大変危険です。歩行中または急に立ち止まらざることを通話や操作は控えましょう。
- 新幹線の中やホテルのロビーなどで、迷惑のかけない場所へ移動しましょう。
- 通話中の声は大きすぎないようにしましょう。
- 電車の中など周囲に人がいる場合は、イヤホンなどからの音漏れにご注意ください。
- 携帯電話のカメラを使って撮影などする際は、相手の方の許可を得てからにしましょう。
- 海浜電車の中など混雑した場所では、付近に心臓ペースメーカーを装着している方がいる可能性があります。事前に本製品の「機内モード」へ切り替える、もしくは電源を切ってください。
- 病院などの医療機関が個人に使用禁止、持ち込み禁止と定めている場所では、その指示に従いましょう。

**■ お知らせ**

- 本書の内容の一部、または全部を無断転載することは、禁止されています。
- 本製品の内容に関して、将来予告なしに変更することがあります。
- 本書の内容につきましても万全を期しておりますが、万一、ご不審な点や記載漏れなどお気づきの点がございましたら、ご連絡ください。

- 7 -

- ① **音量上/下ボタン**  
音量を調節します。本体左側面の**音量下ボタン**を長く押しすと「マナーモード」を設定できます。
- ② **ダイレクトボタン**  
「ダイレクトボタンの設定をする」で設定した機能を動作させます。
- ③ **ストラップ取付口**
- ④ **イヤホンマイク端子**  
イヤホン(市販品)や京セラTVアンテナケーブル03(O3KYHSA)などの接続時に使用します。
- ⑤ **イヤホンマイク端子カバー**  
カバーに穴は、防水構造上必要な穴となります。とがったものでついたり、塞いだりしないでください。
- ⑥ **インカメラ(レンズ部)**
- ⑦ **受話部(レシーバー)**  
スマートフォンのレシーバーで通話中の相手の方の声、伝言メモの再生音などが聞こえます。
- ⑧ **近接センサー/光センサー**  
近接センサーは通話中にタッチパネルの誤動作を防ぎます。光センサーは周囲の明るさを検知して、ディスプレイの明るさを調整します。
- ⑨ **着信(充電)ランプ**  
充電中は赤色で点灯します。着信時やメール受信時に緑色で点滅します。
- ⑩ **ディスプレイ(タッチパネル)**
- ⑪ **Backボタン**  
1つ前の画面に戻ります。
- ⑫ **Homeボタン**  
ホーム画面の表示やスリープモードの解除に使用します。長く押しすと「Google」を起動できます。
- ⑬ **Recentボタン**  
最近使ったアプリを表示します。
- ⑭ **送話口(マイク)**  
通話中の相手の方のこちらの声を伝えます。また、音声を録音するときにも使用します。通話中や動画の録音中は、マイクを指などでおわないようにご注意ください。
- ⑮ **外部接続端子カバー**  
カバーに穴は、防水構造上必要な穴となります。とがったものでついたり、塞いだりしないでください。
- ⑯ **外部接続端子**  
共通ACアダプタ05(別売)やmicroUSBケーブル01(別売)などの接続時に使用します。
- ⑰ **電源ボタン**  
電源のオン/オフやスリープモードの移行/解除などに使用します。
- ⑱ **カメラボタン**  
長く押しとカメラを起動できます。また、静止画撮影や水中カメラ画面でのシャッターとして使用します。
- ⑲ **オプション取付口**
- ⑳ **内蔵GPSアンテナ部\***
- ㉑ **内蔵サブアンテナ部\***
- ㉒ **内蔵Bluetooth®/Wi-Fi®アンテナ部\***
- ㉓ **撮影ライト/簡易ライト**
- ㉔ **アウトカメラ(レンズ部)**
- ㉕ **マーク**  
おサイフケータイ®利用時にマークをリーダー/ライターにかざしてください。IC通信で、データの送受信を行います。
- ㉖ **背面カバー**
- ㉗ **ワイヤレス充電部**  
ワイヤレス充電を行う際は、この部分の中心を別売のワイヤレス充電台のマーク部に重ねてください。
- ㉘ **スピーカー**  
着信音やアラーム音などが聞こえます。
- ㉙ **内蔵WIMAX 2+アンテナ部\***
- ㉚ **内蔵メインアンテナ部\***
- ㉛ **気圧センサー-気圧・調整部\***
- ㉜ **NFC(FeliCa対応)アンテナ部\***
- ㉝ **電池フタ**

- 13 -

## 電池パックを取り外す

- 背面カバー、電池フタを取り外す(▶P.14)
- 電池パックのタブを上へ引き、取り外す

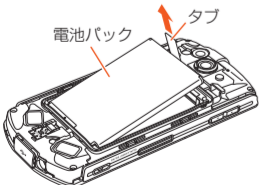

## 3 背面カバー、電池フタを取り付ける(▶P.14)

**memo**

- 電池パックを取り外すときは、タブを上へ引くようにしてください。タブ以外の方向から持ち上げようとする、本体または電池の接続部を破損するおそれがあります。

## au Nano IC Card 04について

au Nano IC Card 04にはお客様の電話番号などが登録されています。本製品はau Nano IC Card 04に対応しております。

au Nano IC Card 04



- 18 -

## 同梱品一覧

ご使用いただく前に、下記の同梱物がすべてそろっていることをご確認ください。

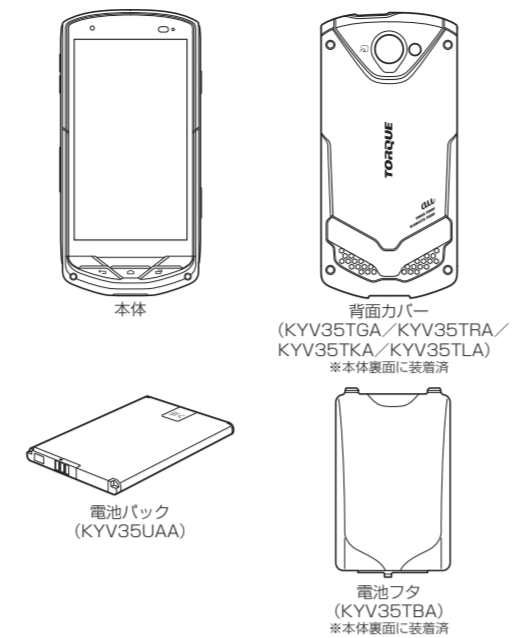

- 2 -

## 本書の表記方法について

**■ 掲載されているボタン表示について**

本書では、ボタンの図を次のように簡略化しています。



**■ 項目/アイコン/ボタンなどを選択する操作の表記方法について**

本書では、操作手順を以下のよう表記しています。タップとは、ディスプレイに表示されているキーやアイコンを指で軽く叩いて選択する動作です。

表記例	意味
ホーム画面→[電話]→[1][4][1]→[電話]	ホーム画面下部の「電話」をタップします。続けて「1」「4」「1」の順にタップして、最後に「電話」をタップします。
スリープモード中に[電源]	スリープモード中に[電源]を押します。

※本書で明記していない場合は、操作手順はキーを使用した操作を説明しています。

- 8 -

- ⑭ **電池パック**  
電池フタを取り外して、電池パックを取り外すと、au Nano IC Card 04挿入口とmicroSDメモリカード挿入口があります。
- ⑮ **ロックノブ**
- ⑯ **ワイヤレス充電アンテナ接続端子**  
microSDメモリカードスロット
- ⑰ **au Nano IC Card 04スロット**
- ⑱ **マイク通気部**
- ⑲ **ワイヤレス充電アンテナ部\*/充電接点部**  
アンテナ部付近を手でさわったり、シールなどを貼ったりしないでください。通話/通話品質に影響を及ぼす場合があります。

**memo**

- 近接センサー/光センサー上にシールなどを貼らないでください。
- 気圧センサーが搭載されています。気圧表示に関するアプリを使用すると、気圧と高度を表示させることができますが、この気圧と高度の値は絶対的なものではありません。さまざまな変動要因があり、あくまで目安の値となります。
- 気圧センサー-気圧・調整部とマイク通気部にある膜面には割がさらないでください。

## 電池パックを取り付ける/取り外す

電池パックは、本製品のものを使用して正しく取り付けてください。

**memo**

- 電池パックと電池フタの取り付け/取り外しは、電源を切ってから行ってください。

## 電池パックを取り付ける

### 1 本体裏面の背面カバーを取り外す

- 14 -

## au Nano IC Card 04を取り外す

- 本製品の電源を切り、電池パックを取り外す(▶P.18「電池パックを取り外す」)
- ツメに指をかけトレイをまっすぐに引き出す

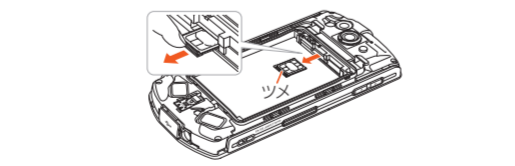

### 3 au Nano IC Card 04を取り出し、トレイをau Nano IC Card 04挿入口にまっすぐに挿入する

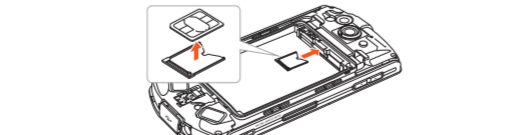

### 4 電池パック・電池フタ・背面カバーを取り付ける(▶P.14)

## microSDメモリカードを取り付ける/取り外す

### microSDメモリカードを取り付ける

- 本製品の電源を切り、背面カバーと電池パックを取り外す

- 20 -

- 取扱説明書(Android 6.0対応版)(本書)
- ご利用にあたっての注意事項(保証書含む)(Android 6.0対応版)
- 設定ガイド(Android 6.0対応版)
- 以下のものは同梱されていません。
  - microSDメモリカード
  - ワイヤレス充電台
  - ACアダプタ
  - microUSBケーブル
  - イヤホン

**memo**

- 指定の充電用機器(別売)をお買い求めください。
- 本文中で使用している携帯電話のイラストはイメージです。実際の製品と違う場合があります。

## 操作説明について

**■ 「取扱説明書」(Android 6.0対応版) / 「設定ガイド」(Android 6.0対応版)**

主な機能の主な操作のみ説明しています。さまざまな機能のより詳しい説明については、本体内で利用できる「取扱説明書 アプリケーション」やauホームページより「取扱説明書 詳細版」(Android 6.0対応版)をご参照ください。  
<http://www.au.kddi.com/support/mobile/guide/manual/>  
 ・本書に記載している会社名、製品名は、各社の商標または登録商標です。

## 掲載されているイラスト・画面表示について

本書はau Nano IC Card 04を取り付けた状態の画面表示・操作方法となります。本書に記載されているイラスト・画面は、実際の製品・画面とは異なる場合があります。また、画面の一部などを省略している場合がありますので、あらかじめご了承ください。



**memo**

- 本書では縦表示からの操作を基準に説明しています。横表示では、メニューの項目/アイコン/画面内の項目やボタンなどが異なる場合があります。
- 本書に記載されているメニューの項目や階層、アイコンはご利用になる機能や条件などにより異なる場合があります。
- 本書では本体カラー(ブルー)の表示例に説明しています。
- 本書は「標準ホーム」での操作を基準に説明しています。「ホーム切替」などでホームアプリを切り替えた場合は、操作が異なる場合があります。
- 本書では「microSD™メモリカード」および「microSDHC™メモリカード」、「microSDXC™メモリカード」の名称を、「microSDメモリカード」もしくは「microSD」と省略しています。
- 本書に表記の金額は、特に記載のある場合を除きすべて税抜です。

- 9 -

背面カバーの凹部に指先(爪など)をかけて、矢印の方向に持ち上げて取り外します。



### 2 ロックノブを「UNLOCK」の方向にスライドさせる

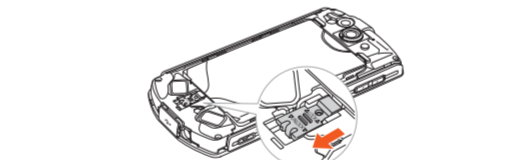

### 3 電池フタを開ける

電池フタ右下部のマーク部に指先(爪など)をかけて、電池フタを引き上げます。



- 15 -

## microSDメモリカードの挿入方向を確認し、カチッと音がするまでまっすぐにゆっくり差し込む

- microSDメモリカードの挿入方向を確認し、カチッと音がするまでまっすぐにゆっくり差し込む
- microSDメモリカードをカチッと音がするまで奥へゆっくり押し込む



### 3 電池パック・電池フタ・背面カバーを取り付ける(▶P.14)

**memo**

- microSDメモリカードには、表裏/前後の区別があります。無理に入れようとすると取り外せにくくなり、破損するおそれがあります。

## microSDメモリカードを取り外す

- 本製品の電源を切り、背面カバーと電池パックを取り外す
- microSDメモリカードをカチッと音がするまで奥へゆっくり押し込む
- カチッと音がしたら、microSDメモリカードに指を添えながら手前に戻してください。microSDメモリカードが少し出でてきますのでそのまま指を添えておいてください。強く押し込んだ状態で指を離すと、勢いよく飛び出す可能性がありますのでご注意ください。

- 21 -

## 「取扱説明書アプリケーション」

本製品では、本体内で詳しい操作方法を確認できる「取扱説明書アプリケーション」を利用できます。また、機能によっては説明画面からその機能を起動することができます。ホーム画面→[アプリケーション]→[取扱説明書]

**■ For Those Requiring an English Instruction Manual**  
**英語版の「取扱説明書」が必要な方へ**

You can download the English version of the "Basic Manual"(Version for Android 6.0), "Notes on Usage"(Version for Android 6.0) and "Setting Guide"(Version for Android 6.0) from the au website (available from approximately one month after the product is released).

「取扱説明書(英語版)」「設定ガイド(英語版)」「ご利用にあたっての注意事項(英語版)」「Android 6.0対応版」(Android 6.0対応版)をauホームページに掲載しています(発売約1ヶ月後から)。  
 Download URL:  
<http://www.au.kddi.com/support/mobile/guide/manual/>  
 Also, you can use the "Instruction Manual application" (English version) on the product to check operational procedures (available from approximately one month after the product is released).

また、本製品では、本体内で操作方法を確認できる「取扱説明書アプリケーション(英語版)」を利用できます(発売約1ヶ月後から)。  
**Home screen → [Apps] → [Basic Manual].**

- To use the application for the first time, you need to download and install it by following on-screen instructions.

## 各部の名称と機能

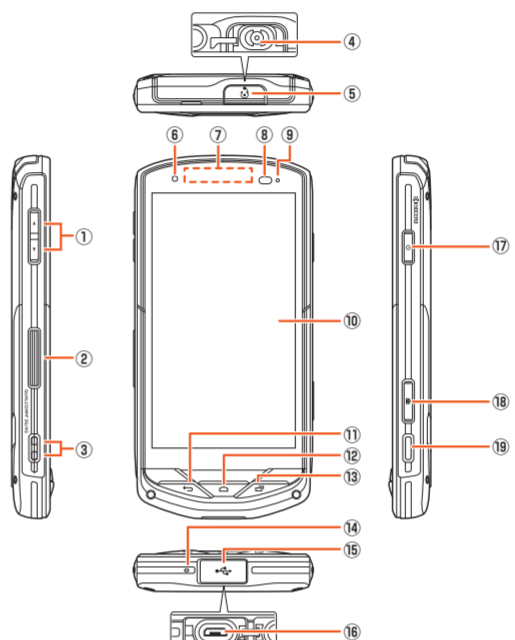

- 10 -

### 4 接続部の位置を確かめて、電池パックをスライドさせて確実に押し込む

タブが上に出ていることを確認してください。

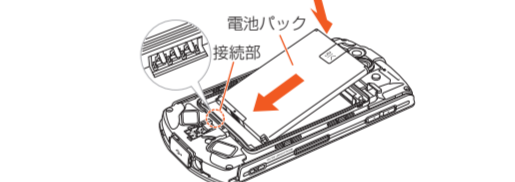

### 5 電池フタのツメを本体の凹部に入れてから、電池フタを閉じる

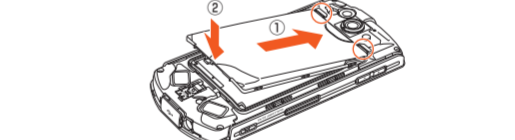

### 6 電池フタ全体に浮きがないように注意しながら、①から②の方向へ矢印に沿ってなぞりながら押す

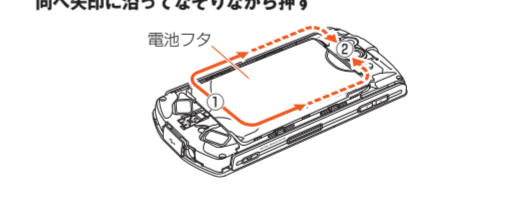

- 16 -

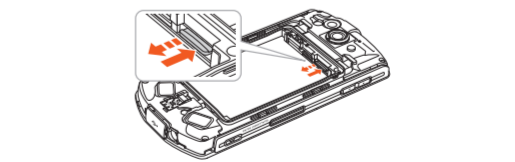

### 3 microSDメモリカードをゆっくり引き抜く

まっすぐにゆっくりと引き抜いてください。microSDメモリカードによっては、ロック解除できず出せない場合があります。その場合は指で軽く引き出して取り外してください。

### 4 電池パック・電池フタ・背面カバーを取り付ける(▶P.14)

**memo**

- microSDメモリカードの端子部には触れないでください。
- microSDメモリカードを無理に引き抜かないでください。故障・データ消失の原因となります。
- 長時間お使いになった後、取り外したmicroSDメモリカードが温かくなっている場合がありますが、故障ではありません。

## 充電する

お買い上げ時には、電池パックは十分に充電されていません。必ず充電してからお使いください。赤色に点灯していた充電ランプが消灯したら充電完了です。

**memo**

- 充電中、本製品が温かくなる場合がありますが異常ではありません。
- 充電開始からしばらくすると、スタート画面でフル充電までの時間が表示されます。この時間はあくまで目安の時間で、正確な時間ではありません。
- カメラ機能などを使用しながら充電した場合、充電時間は長くなる場合があります。

- 22 -

## 本製品をご利用いただくにあたって

本製品をご利用になる前に、「ご利用にあたっての注意事項」をお読みください。正しくお使いください。故障とお考えになる前に、以下auホームページのauお客さまサポートで症状をご確認ください。

- サービスエリア内でも電波の届かない場所(トンネル・地下など)では通信できません。また、電波状態の悪い場所では通信できないこともあります。なお、通話中に電波状態の悪い場所へ移動すると、通話が途切れることがありますので、あらかじめご了承ください。
- 本製品は電波を使用しているため、第三者に通信を傍受される可能性がないとは言えませんので、ご注意ください(ただし、LTE/WiMAX 2+/GSM/LUMTS方式は通信上の高い暗号・秘匿機能を備えています)。
- 日本国内の緊急機関に接続する場合は、auのVoLTE(LTEネットワーク)を利用します。3G(回線交換ネットワーク)を利用しての接続はできません。
- 本製品は国際ローミングサービス対応の携帯電話ですが、本書で説明しております各ネットワークサービスは、地域やサービス内容によって異なります。
- 本製品は電波法に基づく無線局ですので、電波法に基づく検査を要する場合があり、その際にはお使いの本製品を一時的に検査のためご提供いただく場合がございます。
- 「携帯電話の保守」と「稼働状況の把握」のために、お客様が利用されている携帯電話のIMEI情報を自動的にKDDI(株)に送信いたします。
- 海外でご利用される場合は、その国/地域の法規制などの条件をあらかじめご確認ください。
- 地震・雷・風水害などの天災および当社の責任以外の火災、第三者による行為、その他の事故、お客様の故意または過失・利用・その他異常な条件下での使用により生じた損害に関して、当社は一切責任を負いません。
- 本製品の使用または使用不能から生ずる附随的な損害(記録内容の消失・消失、事業利益の損失、事業の中断など)に関して、当社は一切責任を負いません。
- 本書の記載内容を守らないことにより、生じた損害に関して、当社は一切責任を負いません。
- 当社が関与しない接続機器、ソフトウェアとの組み合わせによる誤動作などから生じた損害に関して、当社は一切責任を負いません。
- 本製品の故障・修理・その他取り扱いは、撮影した画像データやダウンロードされたデータなどが変化または消失することがありますが、これらのデータの修復により生じた損害・逸失利益に関して、当社は一切責任を負いません。

- 5 -

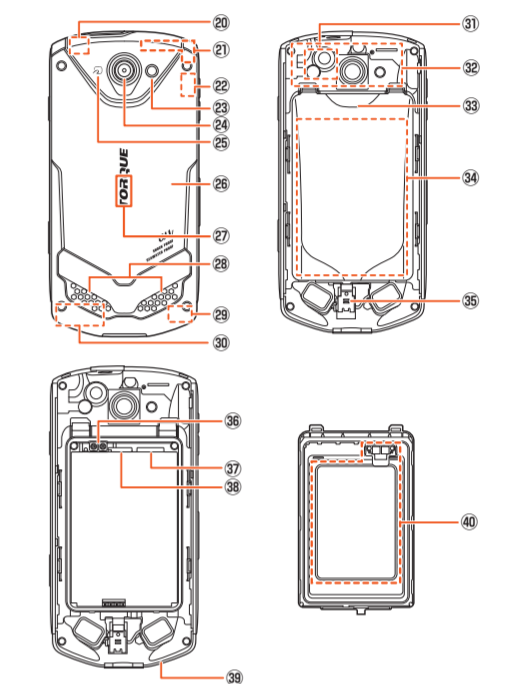

- 11 -

### 7 ロックノブを「LOCK」方向へスライドさせて、しっかりとロックする

ロックノブがロックされていないと背面カバーが開まりません。

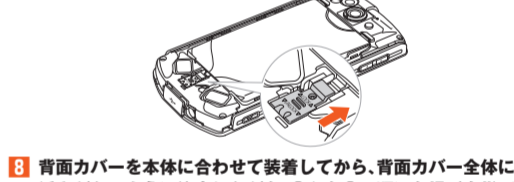

### 8 背面カバーを本体に合わせて装着してから、背面カバー全体に浮きがないように注意しながら、①から⑤の順に各場所を指でしっかりと押さえる

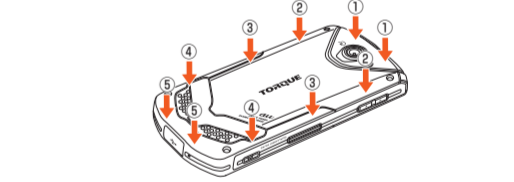

**memo**

- au Nano IC Card 04が確実に装着されていることを確認してから電池パックを取り付けてください。
- 取り付け時に間違った取り付けかたをすると、電池パックおよび電池フタ破損の原因となります。
- 電池フタを取り付けるときは、電池パックのタブを挟み込まないようにご注意ください。浮きの原因となります。
- 背面カバーが開まらないため、電池フタを閉じたあとには必ずロックノブを「LOCK」方向へスライドさせて、しっかりとロックしてください。

- 17 -

- 指定の充電用機器(別売)を接続した状態で各種の操作を行うと、短時間の充電/放電を繰り返す場合があります。電池のちがくなります。
- 周囲温度や本製品の温度が、極端に高温や低温になっている場合は、充電が停止することがあります。できるだけ常温の環境で充電してください。
- 本製品の充電ランプが赤色に点滅したときは、電池パックの取り付け、接続などが正しいかご確認ください。それでも点滅する場合は、充電を中止して、auショップもしくは安心センターまでご連絡ください。
- 水分やほこりなどが入らないように、外部接続端子カバーは、充電後しっかりと閉めてください。また、強く引っ張ったり、ねじったりしないでください。
- 充電中、充電ランプがまだ点灯しているときに充電をやめると、「[ ]」が表示されていても充電が十分にできない場合があります。その場合は、ご利用可能時間が短くなります。
- 指定のACアダプタ(別売)やmicroUSBケーブル01(別売)を接続している状態で、ワイヤレス充電をしないでください。充電が正しく行われないだけでなく、故障の原因となる場合があります。
- 接続端子に金属製のアクセサリーや導電性異物(金属片・鉛筆の芯など)が落ちたり、内部に入ったりしないようにしてください。
- 充電中は電流による磁気の影響し、地磁気センサーが正常に動作しないことがあります。

## ワイヤレス充電台(別売)を使って充電する

ここでは、ワイヤレス充電台01(別売)を利用して充電する方法を説明します。使用上の注意事項や詳細な説明は、ワイヤレス充電台01(別売)に付属の取扱説明書もあわせてご覧ください。

左記マークのあるau指定のワイヤレス充電対応品(別売)の上にご置くだけで、ケーブルを接続せずに充電できます。対応する機器の取扱説明書も合わせてご覧ください。このマークが付いた製品は、ワイヤレス充電(Wireless Charging)による無線充電規格に適合しています。

- 23 -

本製品は「おくだけ充電器」に対応しています。
「おくだけ充電」,「おくだけ充電」ロゴは、株式会社NTTドコモの登録商標です。

**1** **ワイヤレス充電台O1 (別売)**のDC入カジャックに専用**ACアダプタ**のDCコネクタを接続し、専用**ACアダプタ**の**電源プラグ**をコンセント(AC100V～240V)に差し込む

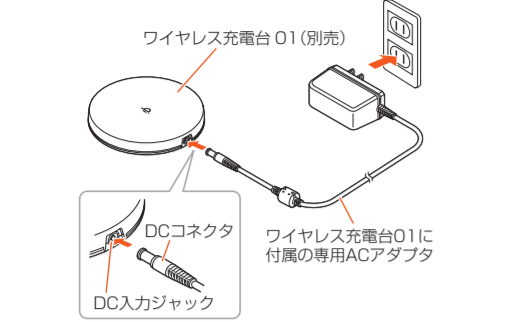

**2** **本体背面のワイヤレス充電部**を下向きにして、**中心をワイヤレス充電台O1 (別売)のマークと重なるように置く**
チャージンフォメーションが青色に点灯し、本製品の充電ランプが赤色に点灯したことを確認してください。チャージンフォメーションが赤くする場合は、本製品が充電可能な位置から外れています。本製品を置く位置を調整してください。

充電が完了すると本製品の充電ランプが消灯します。
※本製品の場合、充電が完了してもワイヤレス充電台O1 (別売)のチャージンフォメーションは青色に点灯したままになります。その他、チャージンフォメーションの点灯パターンや充電状態につきましては、ワイヤレス充電台O1 (別売)に付属の取扱説明書をご覧ください。

- 24 -

・初回起動時は、スタート画面の説明が表示されます。内容を確認し「OK」をタップしてください。

## memo

○ スリープモード中に「○」を押して画面を表示する際は、画面に触れないでください。タッチパネルが正常に動作しなくなる場合があります。

## ホーム画面を利用する

ホーム画面は、複数の画面で構成されており、左右にスライド/フリックすると画面を切り替えることができます。また、「○」を押すと、いつでもホーム画面を表示できます。



① ステータスバー
② ショートカット/ウィジェット/フォルダ
③ インジケータ
④ クイック起動エリア
⑤ アプリ一覧

## アプリ一覧を利用する

インストールされているアプリの一覧が表示されます。

**1** **ホーム画面**→**[アプリ一覧]**

- 30 -

- microUSBケーブル01 グリーン(0301HGA) (別売)
- microUSBケーブル01 ピンク(0301HPA) (別売)
- microUSBケーブル01 ブルー(0301HLA) (別売)

## memo

- ポータブル充電器02 (別売)では、本製品を十分に充電できない可能性があります。
- 最新の対応周辺機器につきましては、auホームページ(http://www.au.kddi.com/)にてご確認ください。お客さまセンターにお問い合わせください。
- 上記の周辺機器は、auオンラインショップ(http://auonlinehop.kddi.com/)からご購入いただけます。在庫状況によってはご購入いただけない場合があります。

## 故障とのお考えになる前に

こんなときは	ご確認ください	参照
電源がつかない	電池パックは充電されていますか？ <p>電池パックは正しく取り付けられていますか？</p>	P.22 <p>P.14</p>
充電ができない	電池パックの端子が汚れていませんか？ <p>「<span>○</span>」を長く押ししていますか？</p> <p>指定の充電用機器 (別売)は正しく接続されていますか？</p> <p>電池パックは正しく取り付けられていますか？</p> <p>本体または電池温度が高温または低温になっていませんか？ 温度によって充電を停止する場合があります。</p> <p>指定の周辺機器 (アダプタなど) で充電をしていますか？</p>	P.18 <p>P.27</p> <p>P.22</p> <p>P.14</p> <p>P.23</p> <p>P.25</p>

- 36 -

■ **アフターサービスについて**
アフターサービスについてご不明な点がございましたら、下記の窓口へお問い合わせください。
**お客さまセンター** (紛失・盗難時の回線停止のお手続きについて)
一般電話からは **☎0077-7-113** (通話料無料)
au電話からは 局番なしの113 (通話料無料)
受付時間 24時間 (年中無休)
**安心ケータイサポートセンター** (紛失・盗難・故障について)
一般電話/au電話からは **☎0120-925-919** (通話料無料)
受付時間 9:00～20:00 (年中無休)
**オンライン交換受付** (24時間受付)
※パソコン、スマートフォンからのみ受付可能
**https://cs.kddi.com/support/n\_login.html**
「紛失」の場合に対象となります。自然故障 (破損、水濡れなど)の原因ではないが電源が入らない、画面が動かないなどの場合は、問診が必要なためお電話での受付となります。
・インターネットでのお申し込みには、メールアドレスが必要です。

サービス内容	安心ケータイサポートプラスLTE		
	会員	非会員	
交換用携帯電話機お預けサービス	自然故障 <p>1年目</p> <p>2年目以降</p>	無料	補償なし
	部分破損、水濡れ、全損、盗難、紛失	下記「交換用携帯電話機お預けサービス」(会員)ご負担金の表を参照	

※1 3年目(25カ月)以上ご利用中のお客様、またはそのお客様が所属する家族単位すべての回線が対象です。データ通信端末、タブレットをご利用のお客様は、セット割(WiNシリアルセット)制、またはスマホセット割に加入しており、セット割の対象回線のご契約が3年目以上の場合があります。
※2 WEB割引/auホームページから「交換用携帯電話機お預けサービス」を申し込み場合、サービス利用ご負担金から500円を割引します。
「WEB割引」の場合に「代用機」の貸出はできませんので、自動的に「代用機なし割引」が合わせて適用されます。
※3 代用機なし割引:「交換用携帯電話機お預けサービス」のご利用に際し、代用機を利用しない場合は、サービス利用ご負担金から500円を割引します。詳細はauホームページをご覧ください。

- 42 -

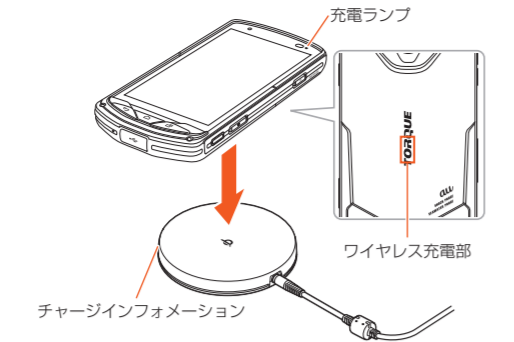

**3** **充電が終わったら、本製品を取り外し、専用ACアダプタの電源プラグをコンセントから抜く**

<b>memo</b>
○ チャージンフォメーションが青色に点灯開始した位置から本製品の位置をずらすと、充電がなくなったり、充電時間が長くなったりする場合があります。一旦取り外し、約15秒の間隔をあけた後、チャージンフォメーションが青色に点灯する位置に置き直してください。
○ 充電が開始されない場合は、電池フタが正しく取り付けられているか確認してください。また電池フタ内部の充電接点部に汚れがないか確認してください。

■ **指定のACアダプタ (別売)を使って充電する**

共通ACアダプタ05 (別売)を接続して充電する方法を説明します。指定のACアダプタ (別売)については、「周辺機器のご紹介」(▶P.35)をご参照ください。

- 25 -

アプリ一覧が表示されます。
初回起動時には、アプリの選択についての説明画面が表示されます。確認後、「OK」をタップしてください。



① **カテゴリ名**
タップするとナビゲーションが表示されます。
・画面左端を右にスライドまたはフリックしてナビゲーションを表示できます。
② **メニューアイコン**
アプリ一覧のメニューを表示します。
③ **インジケータ**
アプリ一覧の現在位置を確認できます。

■ **アプリの権限を設定する**

本製品の機能や情報にアクセスするアプリ/機能を初めて起動すると、アクセス権限の許可をリクエストする確認画面が表示されます。確認画面が表示された場合は、内容をご確認の上、「許可しない」/「許可をタップしてください」。

**1** **アクセス権限の確認画面**→**[許可しない]** / **[許可]**

■ **アプリごと／機能ごとに設定する**

■ **アプリごとに設定する場合**

**1** **アプリ一覧**→**[設定]**→**[アプリ]**

**2** **アプリを選択**→**[許可]**→**機能を選択**

■ **機能ごとに設定する場合**

**1** **アプリ一覧**→**[設定]**→**[アプリ]**

**2** **[○]**→**[アプリの権限]**→**機能を選択**→**アプリを選択**

こんなときは	ご確認ください	参照
ワイヤレス充電台(別売)で充電ができない	本製品をワイヤレス充電台(別売)の充電可能な範囲に正しく向きを置いていますか？	P.24
	本製品とワイヤレス充電台(別売)の間に異物がありますか？	P.24
	ワイヤレス充電台(別売)と専用のACアダプタは正しく接続されていますか？	P.24
	本体または電池温度が高温または低温になっていませんか？ 温度によって充電を停止する場合があります。	P.23
	電池フタが正しく取り付けられていますか？	P.14
ワイヤレス充電台(別売)で充電が完了しない	充電完了後もチャージンフォメーションが点灯しませんが、異常ではありません。本体の表示をご確認ください。	P.24
	本体または電池温度が高温または低温になっていませんか？ 温度によって充電時間が長くなる場合があります。	—
	電源を使用しながらの充電は、充電時間が長くなる場合があります。	—
操作できない/画面が動かない/電源が切れない	「 <span>○</span> 」を1秒以上長く押しと強制的に電源を切り再起動することができます。	P.28
電源が勝手に切れる	電池パックは十分に充電されていますか？	P.22
電源起動時の口ゴエ表示中に充電が切れる	電池パックは十分に充電されていますか？	P.22
電話がかけられない	電源は入っていますか？	P.27
	au Nano IC Card O4が挿入されていますか？	P.19
操作できない/画面が動かない/電源が切れない	「 <span>○</span> 」を1秒以上長く押しと強制的に電源を切り再起動することができます。	P.28

上記の各項目を確認しても症状が改善されないときは、以下のauのホームページ、auお客さまサポートでご案内しております。
http://www.au.kddi.com/support/mobile/trouble/repair

- 37 -

サービス内容	安心ケータイサポートプラスLTE		
	会員	非会員	
自然故障	1年目	無料	無料
	2年目以降	無料(3年間保証)	
部分破損		お客様負担額	実費負担
		上限5,000円	
水濡れ・全損		お客様負担額	
		10,000円	
盗難・紛失		補償なし	補償なし(機種変更対応)

※金額はすべて税別

適用条件	1回目	2回目
通常	5,000円/長期ご利用特典※1 3,000円	8,000円/長期ご利用特典※1 6,000円
「WEB 割引」※2 / 「代用機なし割引」※3の両方を適用	4,000円/長期ご利用特典※1 2,000円	7,000円/長期ご利用特典※1 5,000円
「代用機なし割引」※3のみを適用	4,500円/長期ご利用特典※1 2,500円	7,500円/長期ご利用特典※1 5,500円

※金額はすべて税別

※1 3年目(25カ月)以上ご利用中のお客様、またはそのお客様が所属する家族単位すべての回線が対象です。データ通信端末、タブレットをご利用のお客様は、セット割(WiNシリアルセット)制、またはスマホセット割に加入しており、セット割の対象回線のご契約が3年目以上の場合があります。
※2 WEB割引/auホームページから「交換用携帯電話機お預けサービス」を申し込み場合、サービス利用ご負担金から500円を割引します。
「WEB割引」の場合に「代用機」の貸出はできませんので、自動的に「代用機なし割引」が合わせて適用されます。
※3 代用機なし割引:「交換用携帯電話機お預けサービス」のご利用に際し、代用機を利用しない場合は、サービス利用ご負担金から500円を割引します。詳細はauホームページをご覧ください。

- 43 -

**1** **本製品の外部接続端子カバーを開ける**

**2** **共通ACアダプタ05 (別売)のmicroUSBプラグの向きを確認し、外部接続端子にまっすぐに差し込む**



**3** **共通ACアダプタ05 (別売)の電源プラグをコンセント(AC100V～240V)に差し込む**

本製品の充電ランプが赤色に点灯したことを確認してください。本製品の電源が入っている場合は、ステータスバーに「○」が表示されます。充電が完了すると、充電ランプが消灯します。

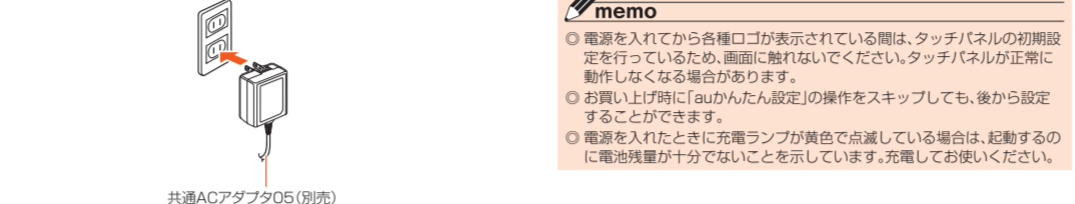

- 26 -

■ **memo**

○ 許可をしないアプリ/機能を起動できない場合や、機能の利用が制限される場合があります。

○ アプリ/機能によっては、許可についての説明画面が表示される場合があります。また、確認画面が複数回表示される場合や、表示が異なる場合があります。表示内容をよくご確認ください。画面の指示に従って操作してください。

○ 本書では、確認画面の表示の記載については省略している場合があります。

## 本製品の状態を知る

■ **アイコンの見かた**

ステータスバーの左側には不在着信、新着メールや実行中の動作などをお知らせする通知アイコン、右側には本製品の状態を表すステータスアイコンが表示されます。

アイコン	概要
<span>✖</span>	不在着信あり
<span>✉</span>	新着メールあり(SMS)
<span>✉</span>	新着メールあり(Eメール)
<span>✉</span>	新着メールあり(Gmail)
<span>🚑</span>	緊急通報メールあり
<span>🔔</span>	スヌーズ中のアラームまたは解除せずに終了したアラームあり
<span>📺</span>	カレンダーの予定通知あり
<span>📺</span>	テレビ起動中
<span>🎵</span>	音楽再生中
<span>📶</span>	発信中、通話中または着信中
<span>📶</span>	auのVoLTE対応電話機との高音質通話時に表示
<span>🔋</span>	伝言メモあり

アイコン	概要
<span>📶</span>	通信状態の強さ
<span>📶</span>	Wi-Fi®の電波の強さ
<span>📶</span>	アラーム設定あり
<span>🔇</span>	マナーモード(バイブレーション)設定中
<span>🔇</span>	マナーモード(ミュート)設定中
<span>🔵</span>	Bluetooth®機能利用中
<span>🔵</span>	待機中/接続中
<span>🔵</span>	伝言メモ設定中
<span>🔵</span>	伝言メモ設定中/伝言メモ全件録音済み

※日本国内においては、「LTE」/「WiMAX 2+」の2つのネットワークをご利用いただけます。いずれの場合も画面表示は「4G」となります。回線の混雑状況等に応じ、より遅延が少ないと当社判断したネットワークに接続します。

- 32 -

こんなときは	ご確認ください	参照
電話がかかってこない	電波は十分に届いていますか？ <p>サービスエリア外にいませんか？</p> <p>電源は入っていますか？</p> <p>au Nano IC Card O4が挿入されていますか？</p>	P.33 <p>P.33</p> <p>P.27</p> <p>P.19</p>
「 <span>○</span> 」(圏外)が表示される	サービスエリア外か、電波の弱いところいませんか？	P.33
	圏内アテナチ付近を指などでおおっていませんか？	P.13
	au Nano IC Card O4以外のカードが挿入されていますか？	P.18
	電源は入っていませんか？	P.27
	電源を切り、もう一度電源を入れてください。	P.27
	タッチパネルで操作ができない	—
	タッチパネルの正しい操作方法をご確認ください。	—
	電源を切り、もう一度電源を入れてください。	P.27
	一度スリープモードに移行してから、スリープを解除してください。	P.29
「 <span>○</span> 」が表示される	電池残量がほとんどありません。	P.22
充電していただけない	電池残量がほとんどありません。	P.22
電話をかけたときに受話音(シザーバー)から「ブーン、ブーン」と音がしてつながらない	サービスエリア外か、電波の弱いところいませんか？	P.33
	回線が非常に混雑しているか、相手の方が通話中ですのでおかけ直してください。	—

上記の各項目を確認しても症状が改善されないときは、以下のauのホームページ、auお客さまサポートでご案内しております。

こんなときは	ご確認ください	参照
電話がかかってこない	電波は十分に届いていますか？ <p>サービスエリア外にいませんか？</p> <p>電源は入っていますか？</p> <p>au Nano IC Card O4が挿入されていますか？</p>	P.33 <p>P.33</p> <p>P.27</p> <p>P.19</p>
「 <span>○</span> 」(圏外)が表示される	サービスエリア外か、電波の弱いところいませんか？	P.33
	圏内アテナチ付近を指などでおおっていませんか？	P.13
	au Nano IC Card O4以外のカードが挿入されていますか？	P.18
	電源は入っていませんか？	P.27
	電源を切り、もう一度電源を入れてください。	P.27
	タッチパネルで操作ができない	—
	タッチパネルの正しい操作方法をご確認ください。	—
	電源を切り、もう一度電源を入れてください。	P.27
	一度スリープモードに移行してから、スリープを解除してください。	P.29
「 <span>○</span> 」が表示される	電池残量がほとんどありません。	P.22
充電していただけない	電池残量がほとんどありません。	P.22
電話をかけたときに受話音(シザーバー)から「ブーン、ブーン」と音がしてつながらない	サービスエリア外か、電波の弱いところいませんか？	P.33
	回線が非常に混雑しているか、相手の方が通話中ですのでおかけ直してください。	—

上記の各項目を確認しても症状が改善されないときは、以下のauのホームページ、auお客さまサポートでご案内しております。

■ **ソフトウェアやOSを更新する**

インターネット経由で、本製品から直接更新ソフトウェアをダウンロードできます。
**1** **アプリ一覧**→**[設定]**→**[端末情報]**→**[ソフトウェアアップデート]**

- 38 -

主な仕様	
ディスプレイ	約4.7インチ、約1,677画素、TFT全透過型(IGZO) <p>1,280×720ドット(HD)</p>
質量	約203g(電池パック含む)
充電時間(目安)	ワイヤレス充電 <p>01_02(別売)</p> <p>共通ACアダプタ05(別売)</p>
連続通話時間	国内 <p>約1,320分</p> <p>海外(GSM/UMTS・LTE) <p>約760分</p></p>
連続待受時間	国内 <p>約690時間</p> <p>海外(GSM/UMTS・LTE) <p>約750時間</p></p>
連続ワザリング時間	約790分
Wi-Fi待機消費電力	10台
連続最大接続数	約72×147×14.2mm(最厚部約17mm)
内蔵メモリー容量※1	ROM:約16GB RAM:約2GB
アウトカメラ有効画素数	約1,300万画素
インカメラ有効画素数	約500万画素
無線LAN(Wi-Fi)®機能	IEEE802.11a/b/g/n/ac準拠
Bluetooth®機能	対応バージョン <p>出力</p> <p>Class1</p> <p>通信距離※3</p> <p>10m</p> <p>対応プロファイル</p> <p>状態)→[状態の更新]と操作して行ってください。</p>
Bluetooth®機能※4	Bluetooth®標準規格Ver.4.1準拠※2
対応プロファイル	Bluetooth LE GATT /SPP /A2DP /AVRCP /HSP /HFP /OPP /PBAP /HD /PAN /PANMAP /PAN /UVC /HOGP /MAP /SCMS2 /DUN※5
使用周波数帯	2402～2480MHz
連続ワザング待機時間	約11時間40分

本製品はSIMロック解除に対応しています。SIMロックを解除すると他社のSIMカードを使用することができます。
・SIMロック解除はauホームページ、auショップで受付しております。
・他社のSIMカードをご使用になる場合、一部サービス、機能などが制限される場合があります。当社では一切の動作保証はいたしませんので、あらかじめご了承ください。
・盗難、紛失など、本サービスの利用と同意しau ICカードの再発行を伴う場合は、別途au ICカード再発行手数料1,900円が必要です。
**預り修理**
○ お客様の故意・改造(分解改造・部品の交換・塗装など)による損害や故障の場合は補償の対象となりません。
○ 外装ケースの汚れや傷、塗装のはがれなどによるケース交換は補償の対象となりません。

## SIMロック解除

本製品はSIMロック解除に対応しています。SIMロックを解除すると他社のSIMカードを使用することができます。
・SIMロック解除はauホームページ、auショップで受付しております。
・他社のSIMカードをご使用になる場合、一部サービス、機能などが制限される場合があります。当社では一切の動作保証はいたしませんので、あらかじめご了承ください。
・盗難、紛失など、本サービスの利用と同意しau ICカードの再発行を伴う場合は、別途au ICカード再発行手数料1,900円が必要です。
**預り修理**
○ お客様の故意・改造(分解改造・部品の交換・塗装など)による損害や故障の場合は補償の対象となりません。
○ 外装ケースの汚れや傷、塗装のはがれなどによるケース交換は補償の対象となりません。

- 44 -

## 電源を切る

**1** ○ (1秒以上長押し)

**2** **[電源を切る]**→**[OK]**

## 強制的に電源を切り再起動する

画面が動かなくなったり、電源が切れなくなったりした場合に、強制的に本製品の電源を切り再起動することができます。

**1** ○ (11秒以上長押し)

<b>memo</b>
○ 強制的に電源を切り再起動すると、保存されていないデータは消失します。本製品が操作できなくなったとき以外には行わないでください。

## スタート画面について

スタート画面は、電源を入れたときやスリープモードを解除したときに表示されます。
■ **スタート画面からホーム画面を表示する**
スタート画面が表示されたときは、次の操作でホーム画面を表示できます。

**1** **「○」をタップして[START]の方向にスライド/フリック**
ホーム画面が表示されます(▶P.30)。またはスリープモードに移行する前の画面が表示されます。

- 「CAMERA」/「PHONE」の方向にスライド/フリックした場合は、カメラ/電話が起動します。
- 画面上部に「○」が表示されている場合は、スタート画面の「セキュリティの種類がリターン」/「ロックNo」/「パスワード」に設定されている、セキュリティを解除するとホーム画面が表示されます。
- お買い上げ時に「auかんたん設定」の操作をスキップしても、後から設定することができます。
- 電源を入れたときに充電ランプが黄色で点滅している場合は、起動するのに電池残量が十分でないことを示しています。充電してお使いください。

- 28 -

■ **通知パネルについて**

ステータスバー(下)にスライドすると、通知パネルが表示され、お知らせの確認や対応するアプリを起動したり、よく使う機能をオン/オフをすぐに設定することができます。

アドレス帳プラス表示では、「お気に入り」の連絡先や「着信履歴」を表示します。お好みの設定でご利用ください。

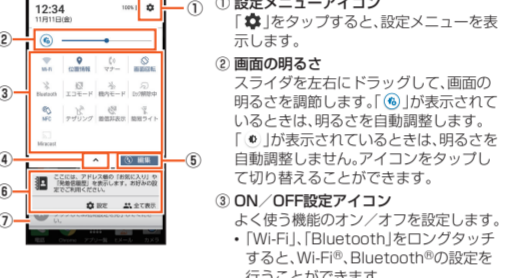

① **設定メニューアイコン**
「⚙」をタップすると、設定メニューを表示します。

② **画面の明るさ**
「☀」をタップすると、設定メニューを表示します。明るさを調整したり、よく使う機能をオン/オフをすぐに設定することができます。

③ **ON / OFF設定アイコン**
よく使う機能のオン/オフを設定します。
・「Wi-Fi」,「Bluetooth」をロングタップすると、Wi-Fi®, Bluetooth®の設定を行うことができます。

④ **▼ / ▲アイコン**
「▼」/「▲」をタップすると、ON / OFF設定アイコンのエリアを拡大 / 縮小できます。

⑤ **編集アイコン**
ON / OFF設定アイコンの並べ替えができます。

⑥ **アドレス帳プラス表示**
電話帳に登録された各種情報を表示します。また、お気に入りなど、よくかける連絡先を表示することができます。
・「★」をタップすると、アドレス帳プラス表示の設定変更ができます。

⑦ **お知らせエリア**
本製品の状態やお知らせの内容を確認できます。情報によっては、タップすると対応するアプリを起動できます。

- 34 -

**2** **[更新確認]**
以降は、画面の指示に従って操作してください。

■ **memo**

○ 利用可能なネットワークを自動検索するために、ご契約内容によっては通信料が発生する場合があります。ご注意ください。

○ ソフトウェア更新 / OSアップデート後に元のバージョンに戻すことはできません。

## アフターサービスについて

■ **修理を依頼されるときは**

修理については安心ケータイサポートセンターまでお問い合わせください。

保証期間中	保証書に記載されている当社無償修理規定に基づき修理いたします。
-------	---------------------------------