

ごあいさつ

このたびは、「Qua tab 01 (キュア タブゼロイチ)」(以下、「本製品」もしくは「本体」と表記します)をお買い上げいただき、誠にありがとうございました。ご使用前に本製品に付属する「設定ガイド」「ご利用にあたっての注意事項」または「取扱説明書」(本書)をお読みいただき、正しくお使いください。

同梱品一覧

ご使用いただく前に、下記の同梱物がすべてそろっていることをご確認ください。

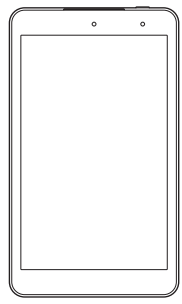

- 取扱説明書(本書)
- ご利用にあたっての注意事項(保証書含む)
- 設定ガイド

以下のものは同梱されていません。

- microSDメモリカード
- ACアダプタ
- microUSBケーブル
- イヤホン

本体

■ 使い方ガイドについて

Qua tab 01には便利な「使い方ガイドアプリ」が搭載されています。ホーム画面で「アプリ一覧」→「使い方ガイド」をタップしてください。詳しい使い方が動画や画像でご覧いただけます。

■ 使用期限について

2015年6月第1版
KTKA66WAXX- 06155Z

■ 項目/アイコン/ボタンなどを選択する操作の表記方法について

本書では、操作手順を以下のように表記しています。タップとは、ディスプレイに表示されているキーやアイコンを指で軽く叩いて選択する動作です。

表記例	意味
ホーム画面→[設定]→[Wi-Fi]	ホーム画面下部の「 (設定)」をタップします。続けて「Wi-Fi」をタップします。
スリープモード中に□	スリープモード中に「 (電源ボタン)」を押します。

※本書で表記していない場合は、操作手順はキーを使用した操作を説明しています。

■ 掲載されているイラスト・画面表示について

本書はau Nano IC Card 04 LEを取り付けた状態の画面表示・操作方法となります。本書に記載されているイラスト・画面は、実際の製品・画面とは異なる場合があります。また、画面の一部などを省略している場合がありますので、あらかじめご了承ください。



実際の画面

本書の表記例

■ au Nano IC Card 04 LEを取り出す

- 1 本製品の電源を切り、カードスロットカバーを開ける
- 2 ツメに指をかけトレイをまっすぐに引き出す

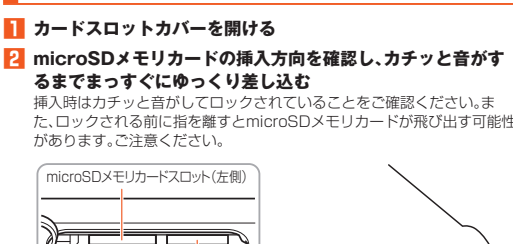

- 3 au Nano IC Card 04 LEを取り出し、トレイをau Nano IC Card 04 LE挿込口右側のリブに沿わせながらまっすぐ挿入する

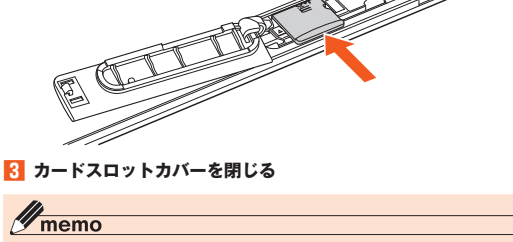

- 4 カードスロットカバーを閉じる

■ memo

○ microSDメモリカードには、表裏/前後の区別があります。無理に入ろうとすると取り外せなくなったり、破損するおそれがあります。

■ 操作説明について

- 「取扱説明書」/「設定ガイド」
主な機能の主な操作のみ説明しています。主機能の主な操作のみ説明しています。さまざまな機能のより詳しい説明については、本体内で利用できる「取扱説明書アプリケーション」やauホームページより「取扱説明書(詳細版)」をご参照ください。
<http://www.aukddi.com/support/mobile/guide/manual/>
・本書に記載している会社名、製品名は、各社の商標または登録商標です。

- 「取扱説明書アプリケーション」
本製品では、本体内で詳しく操作方法を確認できる「取扱説明書アプリケーション」を利用できます。
また、機能によっては説明画面からその機能を起動することができます。
ホーム画面→「アプリ一覧」→「取扱説明書」

■ For Those Requiring an English Instruction Manual 英語版の「取扱説明書」が必要な方へ

You can download the English version of the "Basic Manual", "Notes on Usage" and "Setting Guide" from the au website (available from approximately one month after the product is released). 「取扱説明書(英語版)」 「ご利用にあたっての注意事項(英語版)」 「設定ガイド(英語版)」をauホームページに掲載しています(発売約1ヶ月後から)。
Download URL:
<http://www.aukddi.com/support/mobile/guide/manual/>
Also, you can use the "Instruction Manual application" (English version) on the product to check operational procedures (available from approximately one month after the product is released). また、本製品では、本体内で操作方法を確認できる「取扱説明書アプリケーション(英語版)」を利用できます(発売約1ヶ月後から)。
Home screen → [Apps] → [Basic Manual].
・ To use the application for the first time, you need to download and install it by following on-screen instructions.

- 1 -

■ 各部の名称と機能

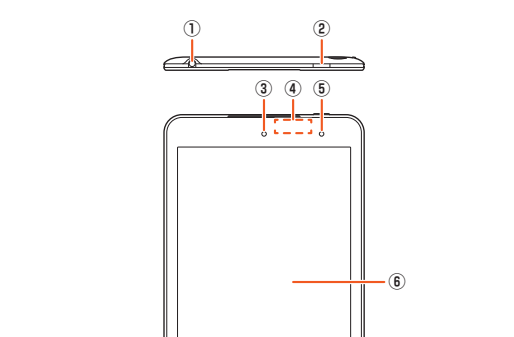

- 1 イヤホンマイク端子
- 2 電源ボタン
電源のオン/オフやスリープモードの移行/解除などに使用します。
- 3 インカメラ(レンズ部)
- 4 スピーカー
通知音やアラーム音などが聞こえます。
- 5 光センサー
周囲の明るさを検出して、ディスプレイの明るさを調整します。
- 6 ディスプレイ(タッチパネル)
- 7 外部接続端子
共通ACアダプタ05(別売)やmicroUSBケーブル01(別売)などの接続時に使用します。
- 8 アウトカメラ(レンズ部)
- 9 内蔵Wi-Fi®アンテナ部®

- 2 -

■ microSDメモリカードを取り出す

- 1 ホーム画面→[設定]→[ストレージ]→[SDカードのマウント解除]→[OK]
- 2 カードスロットカバーを開ける
- 3 microSDメモリカードをカチッと音がするまで奥へゆっくり押し込む
カチッと音がしたら、microSDメモリカードに指を添えながら手前に戻してください。microSDメモリカードが少し出てきますのでそのまま指を添えておいてください。強く押し込んだ状態で指を離すと、勢いよく飛び出す可能性がありますのでご注意ください。

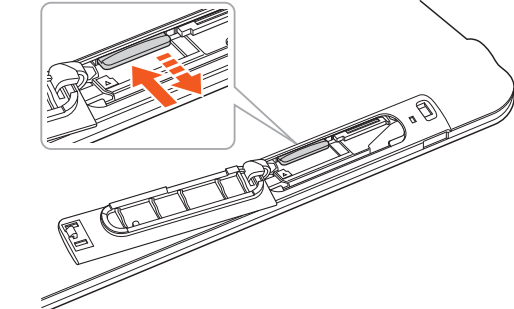

- 4 microSDメモリカードをゆっくり引き抜く
まっすぐにゆっくりと引き抜いてください。microSDメモリカードによっては、ロック解除できず出てこない場合があります。その場合は指で軽く引き出して取り外してください。
- 5 カードスロットカバーを閉じる

- 3 -

■ 本製品をご利用いただくにあたって

本製品をご利用になる前に、「ご利用にあたっての注意事項」をお読みのうえ、正しくご使用ください。
故障とお考えになる前に、以下のauホームページのauお客さまサポートで症状をご確認ください。
<http://www.aukddi.com/support/mobile/trouble/repair>
・通信中は、身体から1.5センチ以上離し、かつその間に金属(部分)が含まれないようにしてください。
・サービスエリア内でも電波の届かない場所(トンネル・地下など)では通信できません。また、電波状態の悪い場所では通信できないこともあります。なお、通信中に電波状態の悪い場所へ移動すると、通信が途切れることがありますので、あらかじめご了承ください。
・本製品は電波を使用しているため、第三者に通信を傍受される可能性があります。とは言えませんが、ご留意ください(ただし、4G(LTE・WiMAX 2+)方式は通信上の高い秘話・秘録機能を備えています)。
・本製品は国内でのご利用を前提としています。国外に持ち出しでの使用はできません。(This Product is designed for use in Japan only and cannot be used in any other country.)
・本製品は電波法に基づく無線局ですので、電波法に基づく検査を受ける場合があります。その際にはお使いの本製品を一時的に検査のためご提供いただく場合がございます。
・「本製品の保守」と「稼動状況の把握」のために、お客様が利用されている本製品のIMEI情報を自動的にKDDI(株)に送信いたします。
・地震・雷・風水害などの天災および当社の責任以外の火災、第三者による行為、その他の事故、お客様の故意または過失、誤用、他異常な条件下での使用により生じた損害に関して、当社は一切責任を負いません。
・本製品の使用または使用不能から生ずる附随的な損害(記録内容の変化・消失、事業利益の損失、事業の中断など)に関して、当社は一切責任を負いません。
・本書の記載内容を守らないことにより、生じた損害に関して、当社は一切責任を負いません。
・本書の内容に関して、将来予告なしに変更することがあります。
・本書の内容につきましては万全を期しておりますが、万一、ご不審な点や記載漏れなどお気づきの点がございましたら、ご連絡ください。

- お知らせ
・本書の内容の一部、または全部を無断転載することは、禁止されています。
・本書の内容に関して、将来予告なしに変更することがあります。
・本書の内容につきましては万全を期しておりますが、万一、ご不審な点や記載漏れなどお気づきの点がございましたら、ご連絡ください。

- 4 -

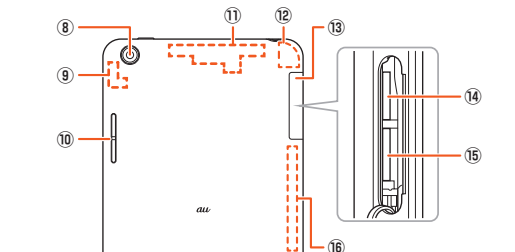

- 10 音量大/下ボタン
音量を調整します。
- 11 内蔵メインアンテナ部®
- 12 内蔵GPSアンテナ部®
- 13 カードスロットカバー
- 14 au Nano IC Card 04 LEスロット
- 15 microSDメモリカードスロット
- 16 内蔵サブアンテナ部®
- 17 マイク(送話口)
音声録音するときなどに使用します。
※アンテナ部付近を手でおおったり、シールなどを貼ったりしないでください。通信品質に影響を及ぼす場合があります。

- 5 -

■ memo

- 光センサー上にシールなどを貼らないでください。
- 本製品の背面カバーは取り外せません。背面カバーを無理に取り外そうとすると、破損や故障の原因となります。
- 本製品の電池は内蔵されており、お客様による取り外しはできません。強制的に電源を切り再起動する場合は、「強制的に電源を切り再起動する」(▶P.20)をご参照ください。

■ 充電する

お買い上げ時には、内蔵電池は十分に充電されていません。必ず充電してからお使いください。

■ memo

- 充電中、本製品が温かくなることがありますが異常ではありません。
- カメラ機能などを使用しながら充電した場合、充電時間は長くなる場合があります。
- 指定の充電用機器(別売)を接続した状態で各種の操作を行うと、短時間の充電/放電を繰り返す場合があります。電池のもちが悪くなります。
- 周囲温度や本製品の温度が、極端に高温や低温になっている場合には、充電が停止することがあります。できるだけ常温の環境で充電してください。
- 接続端子に金属製のアクセサリや導電性異物(金属片・鉛筆の芯など)が触れたり、内部に入ったりしないようにしてください。
- 充電中は電流による磁気の影響し、地磁気センサーが正常に動作しないことがあります。

- 2 共通ACアダプタ05(別売)の電源プラグをコンセント(AC100V~240V)に差し込む
本製品の電源が入っている場合は、ステータスバーに「」が表示されます。

- 6 -

- マナーも携帯する
● こんな場所では、使用禁止!
・自動車や原動機付自転車、自転車などの運転中は、音楽や動画を視聴しないでください。自動車・原動機付自転車運転中の使用は法律で禁止されています(自転車運転中の使用も法律などで罰せられる場合があります)。また、歩行中でも周囲の交通に十分ご注意ください。周囲の音が聞こえにくく、表示に気を取られ交通事故の原因となります。特に踏切、駅のホームや横断歩道ではご注意ください。
・航空機内での使用については制限があるため、各航空会社の指示に従ってください。
● 周りの人への配慮も大切
・映画館や劇場、美術館、図書館などでは、通知音などで周囲の迷惑にならないように電源を切るか、通知音が聞かないように設定しましょう。
・街中では、通行の邪魔にならない場所で使います。
・画面を見ながらの歩行は大変危険です。歩行中または急に立ち止まるとの操作は控えましょう。
・新幹線の車中やホテルのロビーなどでは、迷惑のからまない場所へ移動しましょう。
・電車の中など周囲に人がいる場合には、イヤホンなどからの音漏れにご注意ください。
・カメラを使って撮影などする際は、相手の方の許可を得てからにしましょう。
・満員電車の中など混雑した場所では、付近に心臓ペースメーカーを装着している方がいる可能性があります。事前に本製品の「機内モード」へ切り替える、もしくは電源を切っておきましょう。
・病院などの医療機関が近くに使用禁止、持ち込み禁止と定めている場所では、その指示に従いましょう。

- お知らせ
・本書の内容の一部、または全部を無断転載することは、禁止されています。
・本書の内容に関して、将来予告なしに変更することがあります。
・本書の内容につきましては万全を期しておりますが、万一、ご不審な点や記載漏れなどお気づきの点がございましたら、ご連絡ください。

- 7 -

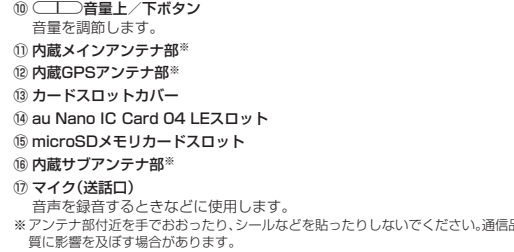

- memo
○ 光センサー上にシールなどを貼らないでください。
○ 本製品の背面カバーは取り外せません。背面カバーを無理に取り外そうとすると、破損や故障の原因となります。
○ 本製品の電池は内蔵されており、お客様による取り外しはできません。強制的に電源を切り再起動する場合は、「強制的に電源を切り再起動する」(▶P.20)をご参照ください。

- 3 充電が完了したら、外部接続端子から共通ACアダプタ05(別売)のmicroUSBプラグをまっすぐに引き抜く
- 4 共通ACアダプタ05(別売)の電源プラグをコンセントから抜く



■ 指定のACアダプタ(別売)を使って充電する

共通ACアダプタ05(別売)を接続して充電する方法を説明します。指定のACアダプタ(別売)については、「周辺機器のご紹介」(▶P.31)をご参照ください。

- 1 共通ACアダプタ05(別売)のmicroUSBプラグの向きを確認し、外部接続端子にまっすぐに差し込む

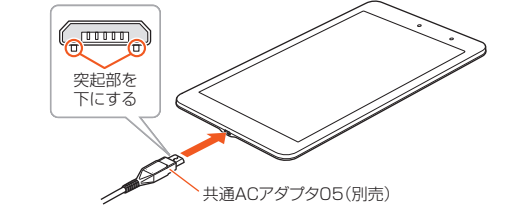

- 2 共通ACアダプタ05(別売)の電源プラグをコンセント(AC100V~240V)に差し込む
本製品の電源が入っている場合は、ステータスバーに「」が表示されます。

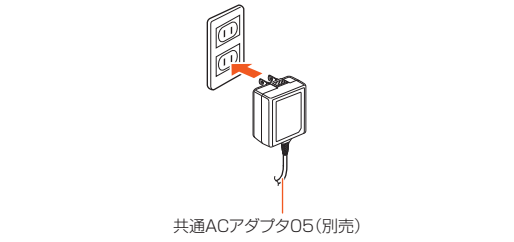

- 8 -

■ マナーも携帯する

- マナーも携帯する
● こんな場所では、使用禁止!
・自動車や原動機付自転車、自転車などの運転中は、音楽や動画を視聴しないでください。自動車・原動機付自転車運転中の使用は法律で禁止されています(自転車運転中の使用も法律などで罰せられる場合があります)。また、歩行中でも周囲の交通に十分ご注意ください。周囲の音が聞こえにくく、表示に気を取られ交通事故の原因となります。特に踏切、駅のホームや横断歩道ではご注意ください。
・航空機内での使用については制限があるため、各航空会社の指示に従ってください。
● 周りの人への配慮も大切
・映画館や劇場、美術館、図書館などでは、通知音などで周囲の迷惑にならないように電源を切るか、通知音が聞かないように設定しましょう。
・街中では、通行の邪魔にならない場所で使います。
・画面を見ながらの歩行は大変危険です。歩行中または急に立ち止まるとの操作は控えましょう。
・新幹線の車中やホテルのロビーなどでは、迷惑のからまない場所へ移動しましょう。
・電車の中など周囲に人がいる場合には、イヤホンなどからの音漏れにご注意ください。
・カメラを使って撮影などする際は、相手の方の許可を得てからにしましょう。
・満員電車の中など混雑した場所では、付近に心臓ペースメーカーを装着している方がいる可能性があります。事前に本製品の「機内モード」へ切り替える、もしくは電源を切っておきましょう。
・病院などの医療機関が近くに使用禁止、持ち込み禁止と定めている場所では、その指示に従いましょう。

- お知らせ
・本書の内容の一部、または全部を無断転載することは、禁止されています。
・本書の内容に関して、将来予告なしに変更することがあります。
・本書の内容につきましては万全を期しておりますが、万一、ご不審な点や記載漏れなどお気づきの点がございましたら、ご連絡ください。

- 9 -

■ au Nano IC Card 04 LEについて

au Nano IC Card 04 LEにはお客様の電話番号などが記録されています。本製品はau Nano IC Card 04 LEにのみ対応しております。au Nano IC Card 04 LE以外のICカードはご利用できません。



- memo
○ au Nano IC Card 04 LE着脱時は、必ず指定のACアダプタなどの電源プラグを本製品から抜いてください。

■ au Nano IC Card 04 LEを取り付ける

- 1 本製品の電源を切り、カードスロットカバーを開ける



- 2 カードスロットカバーを閉じる

- 10 -

■ 電源を入れる/切る

■ 電源を入れる

- 1 (電源ボタン) (2秒以上長押し)
スタート画面が表示されます(▶P.21「スタート画面について」)。
・ 初めに電源を入れたときは、「auかんたん設定」などの初期設定が起動します。必要に応じて設定を行ってください。

■ memo

○ 外部接続端子に外部機器を接続した状態で無理な力を加えると、破損の原因となりますのでご注意ください。

■ 電源を切る

- 1 (電源ボタン) (1秒以上長押し)
- 2 [電源を切る]

■ 強制的に電源を切り再起動する

画面が動かなくなったり、電源が切れなくなったりした場合に、強制的に本製品の電源を切り再起動することができます。

- 1 (電源ボタン) (11秒以上長押し)

■ memo

○ 強制的に電源を切り再起動すると、保存されていないデータは消失します。本製品が操作できなくなったとき以外は行わないでください。

- 11 -

■ 本書の表記方法について

本書では、ボタンの図を次のように簡略化しています。

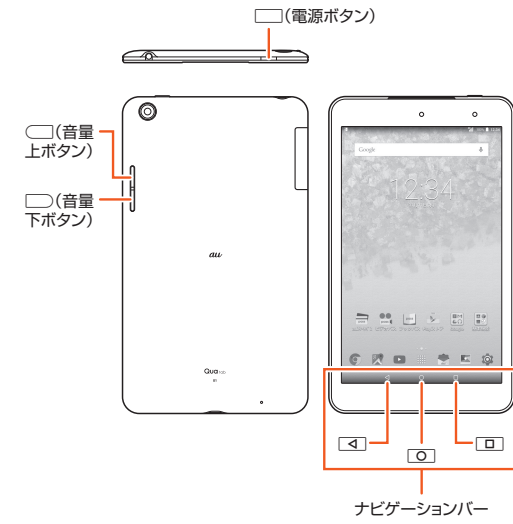

ナビゲーションバー

- 12 -

■ ツメに指をかけたレートをまっすぐに引き出す

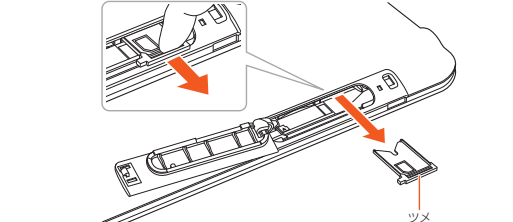

- 3 トレイの上にIC面を上にしてau Nano IC Card 04 LEをのせ、トレイとau Nano IC Card 04 LEを挿込口右側のリブに沿わせながらまっすぐ奥まで押し込む
切り欠きの方向にご注意ください。

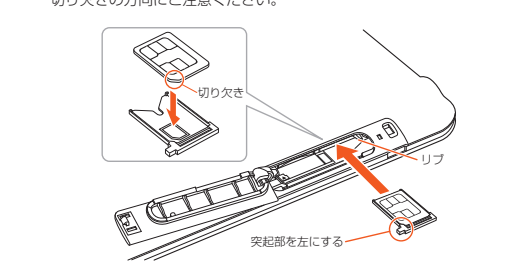

- 4 カードスロットカバーを閉じる

- 13 -

■ 電源を入れる/切る

■ 電源を入れる

- 1 (電源ボタン) (2秒以上長押し)
スタート画面が表示されます(▶P.21「スタート画面について」)。
・ 初めに電源を入れたときは、「auかんたん設定」などの初期設定が起動します。必要に応じて設定を行ってください。

■ memo

○ 電源を入れてから各種口ゴが表示されている間は、タッチパネルの初期設定を行っているため、画面に触れないでください。タッチパネルが正常に動作しなくなる場合があります。

○ 初回起動時に「auかんたん設定」の操作をスキップしても、後から設定することができます。

■ 電源を切る

- 1 (電源ボタン) (1秒以上長押し)
- 2 [電源を切る]

■ 強制的に電源を切り再起動する

画面が動かなくなったり、電源が切れなくなったりした場合に、強制的に本製品の電源を切り再起動することができます。

- 1 (電源ボタン) (11秒以上長押し)

■ memo

○ 強制的に電源を切り再起動すると、保存されていないデータは消失します。本製品が操作できなくなったとき以外は行わないでください。

- 14 -

