

XPERIA 5 SOV41

取扱説明書 Android 10 対応版

オンラインマニュアル

さまざまな機能のより詳しい説明を記載した「オンラインマニュアル」は、本製品から次の操作でご確認できます。

ホーム画面で画面を上をスライド→**【取扱説明書】**

また、「オンラインマニュアル」はauホームページからもご確認できます。

<https://www.au.com/online-manual/sov41/>



本書は、Android™ 10 の内容で記載しています。最新版はauホームページに掲載の「取扱説明書 Android 10 対応版」をご参照ください。

<https://www.au.com/support/service/mobile/guide/manual/>

1 音量キー／ズームキー

2 指紋センサー

3 電源キー／画面ロックキー

4 カメラキー

5 内蔵アンテナ部^{※2}

6 フラッシュ／フライトライト

7 RGB-IRセンサー^{*}：撮影時に撮影環境の光源の成分を検知して自動でホワイトバランスを調節

8 内蔵アンテナ部／Wi-Fi[®]アンテナ部^{※2}

9 カメラレンズ

10 ㊄マーク

11 Wi-Fi[®]／GPS／Bluetooth[®]アンテナ部^{※2}

12 au ICカード(SIMカード)

13 Wi-Fi[®]アンテナ部^{※2}

14 背面カバー^{※3}

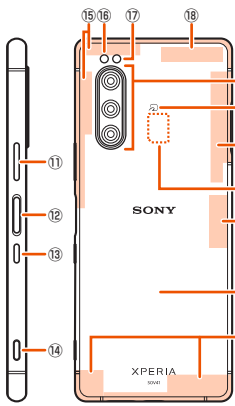

15 針など先のとがったものでつかないでください。故障の原因となります。

16 アンテナは本体に内蔵されています。アンテナ部付近を手でおおうと通話・通信品質に影響を及ぼす場合があります。

17 背面カバーは取り外せません。無理に取り外そうとすると破損や故障の原因となります。また、電池は本体に内蔵されており、お客様による取り外しはできません。

オンラインマニュアルを確認する

さまざまな機能のより詳しい説明を記載した「オンラインマニュアル」は、本製品から次の操作でご確認できます。

- 「オンラインマニュアル」はauホームページからもご確認できます。

<https://www.au.com/online-manual/sov41/>

1 ホーム画面で画面を上をスライド

2 【お客さまサポート】

3 【取扱説明書】



au ICカード(SIMカード)について

au ICカード(SIMカード)にはお客様の電話番号などが記録されています。本製品はau Nano IC Card 04に対応しております。

au ICカード(SIMカード)を取り付ける

au ICカード(SIMカード)の取り付けは、本製品の電源を切ってから行ってください。

1 本体からトレイを取り外す

ミゾに指先(爪)をかけて、microSDメモリカード／au ICカード(SIMカード)挿入口のカバーをまっすぐに引き出してください。

2 au Nano IC Card 04 IC(金属)部分

表 裏

3 本体からトレイを取り外す

ミゾに指先(爪)をかけて、microSDメモリカード／au ICカード(SIMカード)挿入口のカバーをまっすぐに引き出してください。



ごあいさつ

このたびは、「Xperia 5」(以下、「本製品」または「本体」と表記します)をお買い上げいただき、誠にありがとうございます。「取扱説明書 Android 10 対応版」(本書)は、Android 10へのOSアップデート後の内容について記載しています。OSアップデートをされていない場合、本製品に付属する「取扱説明書」【ご利用にあたっての注意事項】およびauホームページに掲載の「取扱説明書(詳細版)」をご参照ください。

<https://www.au.com/support/service/mobile/guide/manual/>

取扱説明書について

■「取扱説明書」

本製品に付属する「取扱説明書」では、OSアップデート前の主な機能の主な操作のみ説明しています。Android 10へのOSアップデート後のさまざまな機能のより詳しい説明については、「オンラインマニュアル」やauホームページより「取扱説明書(詳細版)Android 10 対応版」および「取扱説明書 Android 10 対応版」(本書)をご参照ください。

<https://www.au.com/support/service/mobile/guide/manual/>

■「オンラインマニュアル」

さまざまな機能のより詳しい説明を記載した「オンラインマニュアル」は、本製品からご確認できます。ご確認方法については、本書の「オンラインマニュアルを確認する」をご参照ください。

au ICカード(SIMカード)のIC(金属)部分を上にしてトレイにはめ込む

切り欠きの位置にご注意ください。au ICカード(SIMカード)がトレイから浮かないように、確実ににはめ込んでください。

1 IC(金属)部分

2 IC(金属)部分

3 トレイ

4 カバー

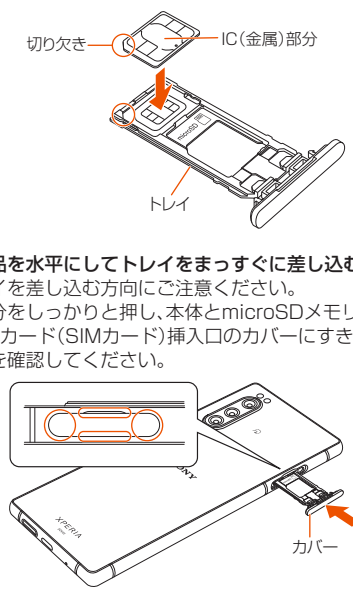

■「取扱説明書(詳細版)」

Android 10へのOSアップデート後のさまざまな機能のより詳しい説明を記載した「取扱説明書(詳細版)Android 10 対応版」は、auホームページでご確認いただけます。

<https://www.au.com/support/service/mobile/guide/manual/>

■ For Those Requiring an English Instruction Manual

You can download the English version of the "Basic Manual" from the au website. 「取扱説明書(英語版)」をauホームページに掲載しています。

Download URL:

<https://www.au.com/english/support/manual/>

本書の表記方法について

- 本書では、メニューの項目／アイコン／画面上のボタンなどをタップする操作を、[(項目などの名称)]と省略して表記しています。
- 本書では、au Nano IC Card 04を取り付けた状態の画面表示・操作方法で説明しています。
- 本書に記載されているイラスト・画面は、実際のイラスト・画面とは異なる場合があります。また、画面の一部を省略している場合がありますので、あらかじめご了承ください。

充電する

お買い上げ時の内蔵電池は十分に充電された状態ではありません。充電してからお使いください。

❖お知らせ

- 充電を開始すると、本製品の通知LEDが電池残量に応じた色で点灯します。電池残量は、画面上部のステータスバーで確認するか、ホーム画面で画面を上をスライド→「設定」→「バッテリー」と操作して確認できます。
- 電源オフの状態でも充電を開始すると、操作はできませんが充電状況をお知らせする画面が起動します。このため、使用を禁止された区域では充電を行わないでください。
- パソコンを使って充電したり、カメラ機能などを使用しながら充電したりすると、充電時間は長くなる場合があります。

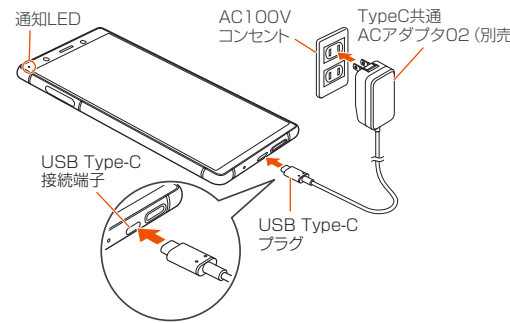

■「取扱説明書」【ご利用にあたっての注意事項】

取扱説明書(詳細版)を総称して「取扱説明書」と表記します。

- 本書では、壁紙が「ブラック」の場合を例に説明しています。
- 本書では、縦画面表示での操作を基準に説明しています。横画面表示では、メニューの項目／アイコン／画面上のボタンなどが異なる場合があります。
- 本書では、「au Nano IC Card 04」の名称を「au ICカード(SIMカード)」と表記しています。
- 本書では、「microSD™メモリカード(市販品)」「microSDHC™メモリカード(市販品)」「microSDXC™メモリカード(市販品)」の名称を「microSDメモリカード」と省略しています。
- 本書に表記されている金額は特に記載のある場合を除きすべて税抜です。
- 本書に記載している会社名、製品名は、各社の商標または登録商標です。なお、本文中では、TM、®マークを省略している場合があります。
- 本書で表す「当社」とは、次の企業を指します。
 - 発売元：KDDI(株)・沖縄セルラー電話(株)
 - 製造元：ソニーモバイルコミュニケーションズ株式会社

同梱品一覧

ご使用いただく前に、次の同梱物がすべてそろっていることをご確認ください。

- Xperia 5
- ソニーモバイルUSB Type-C™.3.5φ変換ケーブル01(TVアンテナ機能付)(O3SOHSA)
- 取扱説明書(Android 10 非対応版)
- ご利用にあたっての注意事項



次のものは同梱されていません。

- microSDメモリカード
- イヤホン
- ACアダプタ
- USB Type-Cケーブル

❖お知らせ

- 指定の充電用機器(別売)をお買い求めください。
- 電池は本製品に内蔵されています。
- 本文中で使用している携帯電話のイラストはイメージです。実際の製品と違う場合があります。

ご利用の準備

各部の名称と機能

- セカンドマイク¹⁾：通話相手が聞き取りやすいようにノイズを抑制
- microSDメモリカード／au ICカード(SIMカード)挿入口
- 通知LED
- フロントカメラ
- 受話口／スピーカー
- 近接／照度センサー：タッチパネルのオンとオフを切り替えて、通話中の誤動作を防止／画面の明るさを自動制御
- ディスプレイ(タッチパネル)
- 送話口／マイク¹⁾
- USB Type-C接続端子
- スピーカー

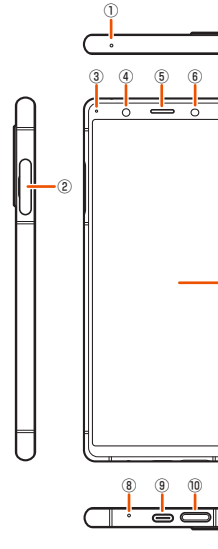

電源を入れる／切る

■電源を入れる

1 電源キーを1回振動するまで長押し

ロック画面が表示されます。電源を入れた後に「ようこそ」と表示されたときは、画面の指示に従って初期設定を行ってください。初期設定について詳しくは、本書の「初期設定」をご参照ください。

2 画面を上をスワイプ(フリック)

ホーム画面が表示されます。

■電源を切る

1 電源キーを1秒以上長押し

2【電源を切る】

❖お知らせ

- 電源キーを1秒以上長押し→「電源を切る」をロングタッチ→[OK]と操作すると、本製品を再起動してセーフモード(初期状態に近い状態で起動させる機能)で起動させることができます。

■強制的に電源を切る

1 電源キーと音量キーの上を同時に約9秒間押し、連続して3回振動した後に離す

画面をロックする／画面ロックを解除する

■画面をロックする

画面を消灯してスリープモードにすると、タッチパネルやキーの誤動作が防止できたり、画面ロックがかかったりします。

1 画面表示中に電源キーを押す

■画面ロックを解除する

ロック画面は、電源を入れたときや、電源キーを押してスリープモードを解除したときに表示されます。

- アンビエント表示(スリープモード中に日時や通知などを確認できる表示)が起動中の場合は、画面をタグルップするか電源キーを押すと、ロック画面が表示されます。

1 ロック画面で画面を上をスワイプ(フリック)

❖お知らせ

- ロック画面で[📷]や[📹]をスワイプ(フリック)すると、Googleアシスタントやカメラを利用できます。

ヘッドホンやイヤホンを接続する

市販のヘッドホンやイヤホンから音声を出力する場合は、付属のソニーモバイルUSB Type-C™.3.5φ変換ケーブル01(TVアンテナ機能付)にヘッドホンやイヤホンを接続してください。

1 市販のヘッドホンやイヤホンの接続プラグを、ソニーモバイルUSB Type-C™.3.5φ変換ケーブル01(TVアンテナ機能付)のヘッドセット接続端子に差し込む

2 ソニーモバイルUSB Type-C™.3.5φ変換ケーブル01(TVアンテナ機能付)のUSB Type-Cプラグを、本製品のUSB Type-C接続端子に差し込む

初期設定

電源を入れた後に「ようこそ」と表示されたときは、画面の指示に従って各機能やサービスなどの初期設定を行います。

STEP 1：設定開始

1 【開始する】

2 重要な情報

ネットワークへの接続方法を選択

「セットアップ時にモバイル ネットワークを使用する」を選択した場合は、「続行」をタップして「STEP 4」に進んでください。

1 「データ通信料」、「詳細な診断データ」、「プライバシーポリシー」をタップして内容を確認してください。



STEP 2：ネットワーク接続の設定

1 ネットワークへの接続方法を選択

ネットワークへの接続方法を選択

「セットアップ時にモバイル ネットワークを使用する」を選択した場合は、「続行」をタップして「STEP 4」に進んでください。

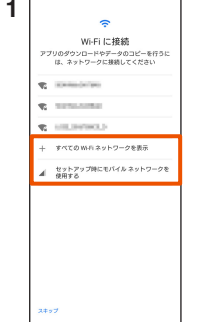

STEP 3：無線 LAN(Wi-Fi[®])接続の設定

家庭内で構築した無線LAN(Wi-Fi[®])環境や、外出先の公衆無線LAN環境を利用して、インターネットサービスに接続できます。接続するWi-Fi[®]ネットワークの電波を受信できる環境で設定してください。

1 接続するWi-Fi[®]ネットワークを選択

2 パスワード(セキュリティキー)を入力^{※1}→[接続]

1 「📄」をタップすると、パスワード(セキュリティキー)のQRコードを読み取ってWi-Fi[®]ネットワークに接続できます。



STEP 4：アプリとデータのコピーの操作

1 【コピーしない】

別のAndroid 端末などからデータを引き継ぐ場合は「次へ」をタップし、画面の指示に従って操作してください。



STEP 5：Googleアカウントの設定

Googleアカウントを設定して、Gmailやオンラインサービスの連絡先、カレンダーなどを同期させることができます。ここでは、新しいGoogleアカウントを作成する方法で、設定の説明をします。

- Googleアカウントの設定を行うと、「Gmail」「Google Play」などのGoogle社のアプリを利用できます。
- Googleアカウントを設定しない場合でも本製品をお使いになれますが、Googleアカウントが必要なアプリはご利用になれません。アプリを起動した場合は、Googleアカウントのセットアップ画面が表示されます。

1 【アカウントを作成】^{※1}→【自分用】

2 お客様の「姓」、「名」を入力^{※2}→【次へ】

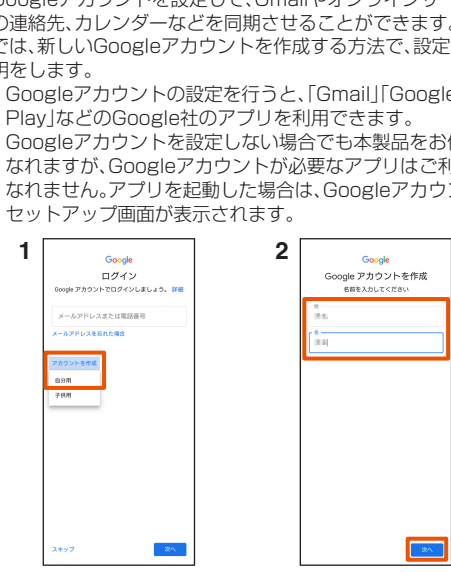

STEP 6：Gmailアドレスの作成

3 お客様の生年月日を入力→性別を選択→【次へ】

4 【自分で Gmail アドレスを作成】^{※3}→Gmailアドレスを入力→【次へ】

5 パスワードを入力→【次へ】

6 【はい、追加します】

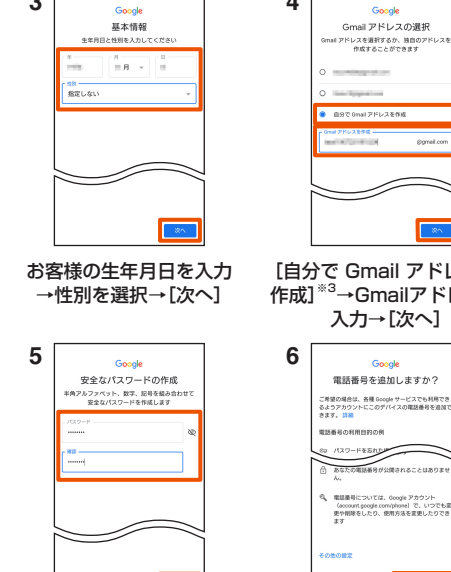

STEP 7：プライバシーポリシーと利用規約の確認

7 【次へ】

8 プライバシーポリシーと利用規約を確認→【同意する】

1 Googleアカウントをすでにをお持ちの場合はGmailのメールアドレスまたは電話番号を入力して「次へ」をタップし、画面の指示に従って設定してください。

2 「入力レイアウトの選択」が表示された場合は画面の指示に従ってキーボードを選択してください。

3 あらかじめ用意されたGmailアドレスを選択することもできます。

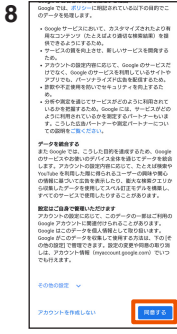

STEP 6: Googleサービスの設定

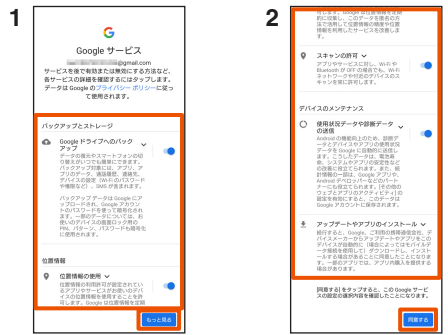

各設定を確認/変更
→[もっと見る]

21

STEP 7: 指紋によるロック解除の設定

指紋認証機能を利用するかどうかを設定します。指紋を登録するには、画面ロックの解除方法を設定する必要があります。



画面の指示に従って設定※1
[次へ]※2→
画面の指示に従って設定

- ※1 画面ロックの解除方法を変更する場合は「画面ロックの方法」をタップします。画面ロックの解除方法や指紋を登録しない場合は「スキップ」→「スキップ」と操作します。
- ※2 指紋を登録しない場合は「スキップ」をタップします。



インストールするアプリに
チェックを入れる※3→[次へ]

22



[完了]※6

- ※1 端末内のアプリをアップデートする場合は、「アップデートする」にチェックを入れてください。
- ※2 以前にau IDを登録したことがある場合、手順4と手順5は表示されません。手順6に進んでください。
- ※3 暗証番号は、申込書にお客様が記入した任意の4桁の番号です。
- ※4 アプリの権限についての確認画面は複数回表示されます。以降も同様に操作してください。
- ※5 「以前にご利用のアプリ」欄に「アプリを選ぶ」が表示された場合は、タップするとアプリを確認できます。
- ※6 「データお預かり」アプリで預けたデータがある場合は、データを戻すことができます。「お預かりデータを戻す」をタップし、画面の指示に従って操作してください。

お問い合わせ先番号

お客さまセンター
総合案内 (通話料無料)
受付時間 9:00~20:00 (年中無休)
au携帯電話から
局番なしの157番
上記の番号がご利用になれない場合、下記の番号にお電話ください (無料)。
☎0120-977-033 (沖縄を除く地域) ☎0120-977-699 (沖縄)

盗難・紛失・故障案内 (通話料無料)
受付時間 24時間 (年中無休)
au携帯電話から
局番なしの113番
上記の番号がご利用になれない場合、下記の番号にお電話ください (無料)。
☎0120-925-314

故障紛失サポートセンター
盗難・紛失・故障 (通話料無料) au携帯電話 / au携帯電話以外 / 一般電話から
受付時間 9:00~20:00 (年中無休) ☎0120-925-919

携帯電話・PHS事業者は、環境を保護し、貴重な資源を再利用するためにお客様が不要となってお持ちになる携帯電話・充電器、スマートフォン・カメラを問わず、マークのあるお品で回収し、リサイクルを行っています。

やめましよう、歩きスマホ。
ケン! 水ぬれ充電
あぶない! 電池への衝撃

2019年12月第1版 1321-6133.1
発売元: KDDI (株) / 沖縄セルラー電話 (株)
製造元: ソニーモバイルコミュニケーションズ 株式会社
132161331

23

STEP 8: Googleアシスタントの設定



[もっと見る]→
[有効にする]※1

[次へ]→[同意する]※2→
画面の指示に従って設定

- ※1 設定をしない場合は「戻る」をタップします。
- ※2 設定をしない場合は「スキップ」をタップします。
- Googleアカウントを設定していない場合は、Googleアシスタントのお客さまセンターまでお問い合わせください。
- Google Playの設定画面などが表示された場合は、画面の指示に従って設定してください。

auメール設定

- auメールを利用するには、LTE NETのお申し込みが必要です。ご購入時にお申し込みにならなかった方は、auショップまたはお客さまセンターまでお問い合わせください。
- 初期設定は、日本国内の電波状態の良い場所で行ってください。電波状態の悪い場所や、移動中に行くと、正しく設定されない場合があります。Wi-Fi®通信では初期設定ができません。
- 時間帯によっては、初期設定の所要時間が30秒~3分程度かかります。「Eメールアドレスの設定中です。しばらくお待ちください。」と表示された画面のまま、お待ちください。

24

STEP 9: 追加するアプリの設定



追加しないアプリの
チェックを外す※1

[次へ]

- ※1 項目をタップするとアプリの紹介画面が表示されます。

初期設定をする



ホーム画面で[📶]
内容を確認
→[同意する]

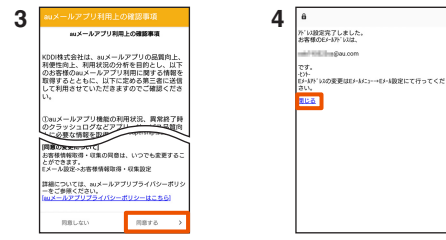

内容を確認→[同意する]
→画面の指示に従って操作

auメールアドレスを確認※1
→[閉じる]

25

電話を受ける

■ 画面消灯中やロック画面表示中

- 着信画面→[📞]を上(フリック)にスワイプ(フリック) 着信を拒否するには[📞]を下(フリック)にスワイプ(フリック)します。伝言メモで応答するには、[📞]をスワイプ(フリック)します。
- 通話→[📞]

■ 画面点灯中(ロック画面表示中を除く)

- 表示された通知で「電話に出る」 着信を拒否するには「拒否」をタップします。伝言メモで応答するには、通知の上部をタップ→[📞]をスワイプ(フリック)します。
- 通話→[📞]

■ 履歴から発信する

- ホーム画面で[📞]→[通話履歴]
- 電話をかける通話履歴の[📞]
- 連絡帳から発信する

- ホーム画面で画面を上(フリック)→[連絡帳]
- 電話をかける連絡先をタップ
- [通話] / 電話番号をタップ

26

STEP 10: その他の設定項目の設定



[いいえ]※1

[終了]

- ※1 その他の設定を行う場合は、設定したい項目をタップして、画面の指示に従って設定してください。画面ロックの解除方法を設定していない場合は、その他の設定項目の設定が表示されません。
- 「終了」をタップすると、初期設定が完了します。
- 「STEP 9」で選択したアプリは、Wi-Fi®に接続しているとダウンロードが開始されます。

auメールアドレスを確認する

- ホーム画面で[📶]→[📧]→[Eメール情報]

auメールアプリの操作方法を確認する



ホーム画面で[📶]→[📧]
[アプリ操作ガイド]

27

au初期設定

あらかじめインストールされているアプリのアップデートやau IDの設定、以前にご利用のアプリのダウンロード、本製品をもっと便利にご利用いただくための設定ができます。

- au IDを設定すると、auスマートフォン/スと Google Playに掲載されているアプリの購入などができる「auかんたん決済」の利用をはじめと、au提供のさまざまなサービスがご利用になります。
- au初期設定は、初期設定完了後にホーム画面で画面を上(フリック)→[設定]→[au設定メニュー]→[au初期設定]と操作しても設定できます。



内容を確認※1→[はじめる]
内容を確認→[同意する]

28

auメールアドレスを変更する

- ホーム画面で[📶]→[📧]→[アドレス変更 / 迷惑メール設定]→[OK]
 - [メールアドレスの変更]→暗証番号を入力※1→[送信]
 - 内容を確認→[承諾する]→「ご希望のメールアドレスに変更する」をタップして、メールアドレスを入力→[送信]→[OK]→[OK]
- ※1 暗証番号は、申込書にお客様が記入した任意の4桁の番号です。

- 確認画面が表示された場合は、画面の指示に従って操作してください。
- 操作方法や画面表示は予告なく変更される場合があります。

29

無線LAN(Wi-Fi®)を設定する

家庭内で構築した無線LAN(Wi-Fi®)環境や、外出先の公衆無線LAN環境を利用して、インターネットサービスに接続できます。接続するWi-Fi®ネットワークの電波を受信できる環境で設定してください。



[Wi-Fi]※1
接続するWi-Fi®ネットワーク
を選択→パスワード(セキュリティ
キー)を入力※2→[接続]

- ※1 Wi-Fi®がオフの場合は、オンにしてください。
- ※2 「🔒」をタップすると、パスワード(セキュリティキー)のQRコードを読み取ってWi-Fi®ネットワークに接続できます。

30

画面の点灯時間を設定する

何も操作をしない状態で設定した時間が経過すると、画面は自動的に消灯します。画面がすぐに消えて操作しにくい場合は、点灯時間を変更できます。



[スリープ]
点灯時間を選択

31

au設定メニューからデータを移行する

これまでお使いのau電話から、microSDメモリカードやauサーバーを使って本製品にデータを戻す、預けることができます。

- auサーバーを利用してデータを戻す場合は、あらかじめこれまでお使いのau電話でデータをauサーバーに預けてください。auサーバーを利用する場合は、au IDの設定が必要です。(これまでお使いのau電話にau設定メニューがないときは、[au Cloud]アプリをご利用ください)
- microSDメモリカードを利用してデータを戻す場合は、あらかじめこれまでお使いのau電話でデータをmicroSDメモリカードに保存してください。(これまでお使いのau電話にau設定メニューがないときは、「auバックアップ」アプリをご利用ください)



[ログイン]※2
暗証番号※3を入力
→[次へ]

32

au設定メニューからデータを移行する

これまでお使いのau電話から、microSDメモリカードやauサーバーを使って本製品にデータを戻す、預けることができます。

- auサーバーを利用してデータを戻す場合は、あらかじめこれまでお使いのau電話でデータをauサーバーに預けてください。auサーバーを利用する場合は、au IDの設定が必要です。(これまでお使いのau電話にau設定メニューがないときは、[au Cloud]アプリをご利用ください)
- microSDメモリカードを利用してデータを戻す場合は、あらかじめこれまでお使いのau電話でデータをmicroSDメモリカードに保存してください。(これまでお使いのau電話にau設定メニューがないときは、「auバックアップ」アプリをご利用ください)

- ホーム画面で画面を上(フリック)
- [設定]→[au設定メニュー]



ホーム画面で
画面を上(フリック)
[設定]→[au設定メニュー]

33

クイック診断をする

お客様が本製品を快適にご利用いただくために、クイック診断のご利用をおすすめします。



[故障紛失サポート]
※ 確認画面が表示された場合は、画面の指示に従って操作してください。

[クイック診断してみる]
※ 以降は画面の指示に従って操作してください。

34

35

36